

**eko  
okna**

**KATALOG  
INNENTÜREN**



1/2021

**ERKADO**



Eko-Okna S.A. ist ein internationaler Hersteller von Fenstern und Türen aus PVC, Aluminium, Stahl und Holz. Seit 1998 auf dem Markt. Die Produktion erfolgt in fünf Produktionshallen, die mit modernsten, vollautomatisierten Produktionslinien ausgestattet sind. Der Produktionsprozess wird von qualifiziertem und erfahrenem Personal unterstützt. Wir konzentrieren uns auf Entwicklung und Innovation. Unser Angebot wird ständig erweitert. Unser breites Angebot umfasst auch Schiebesysteme, Rollläden, Sektionaltore, Moskitonetze und Grundstückszäune. Alles von höchster Qualität, denn wir verwenden nur hochwertige Materialien der besten europäischen Lieferanten.

Wir garantieren Sicherheit und Haltbarkeit. Wir arbeiten auf der Grundlage von ISO 9001-Qualitätsmanagementsystemen. Jedes unserer Produkte trägt die CE-Kennzeichnung. Wir sind uns bewusst, dass offene Kommunikation die Grundlage für gute Geschäftsbeziehungen ist. Mit langjähriger Erfahrung haben wir ein Unternehmen aufgebaut, das sich in dieser Hinsicht definitiv von anderen Wettbewerbern abhebt. Für unsere Kunden haben wir mehrsprachige Teams aus qualifizierten Beratern und regionalen Beratern. Jede Anfrage, jedes Projekt oder jede Bestellung gehen wir individuell an, um die Erwartungen unserer Kunden bestmöglich zu erfüllen.

Aus diesem Grund stellen wir Ihnen jetzt die Innentüren des renommierten polnischen Herstellers Erkado vor. Die Türen aus unserem Angebot zeichnen sich durch originelles und interessantes Design sowie eine sehr gute Verarbeitungsqualität und Liebe zum Detail aus.

# INHALTSVERZEICHNIS

<b>RAHMENTÜREN STILE .....</b>	<b>6</b>
LAURENCJA .....	8
EPIMEDIUM .....	10
MAGNOLIA .....	12
IRYS .....	14
DAGLEZJA .....	16
FREZJA .....	18
BERBERYS .....	20
FLOKS .....	22
KAMELIA .....	24
FRAGI .....	26
<b>LAKIERTE TÜREN .....</b>	<b>28</b>
TURAN .....	30
MILDA .....	32
BALDUR .....	34
SYLENA .....	36
<b>PLATTENTÜREN .....</b>	<b>38</b>
UNO PREMIUM .....	40
UNO LUX .....	42
BALDUR .....	44
ALTAMURA .....	46
LORIENT .....	48
SORANO .....	50
<b>GLASTÜREN GRAF .....</b>	<b>52</b>
BESCHLÄGE - TÜRGRIFFE NEUHEIT .....	57
INFORMAZIONI TECNICHE .....	63
SCHIEBESYSTEME .....	69
ZWEIFLÜGELIGE TÜREN .....	76
VERDECKTE TÜRSYSTEME .....	80
ZARGEN .....	83



# DEKORE

ERHÄLTICHE INNENTÜREN-FARBEN

## GREKO, FINISH



GOLDEICHE GREKO

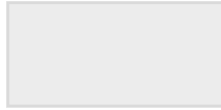

WEISS GREKO



ULMEN GREKO



GRAUEICHE GREKO



SANREMO GREKO



NUSSBAUM GREKO



EICHE GREKO



MITTELEICHE GREKO



SONOMA GREKO



WEISSKIEFER GREKO



SCHNEEWEISS GREKO



NUSSBAUM FINISH



AKAZIE FINISH



HELLE AKAZIE FINISH

## PREMIUM



NUSSBAUM PREMIUM



GRAUAHORN PREMIUM



EICHE PREMIUM

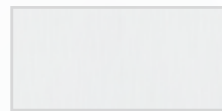

WEISSRINDE PREMIUM

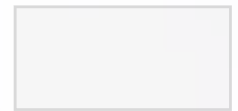

WEISS PREMIUM

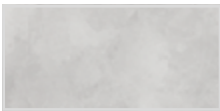

BETON PREMIUM



LÄRCHE QUERMUSTER

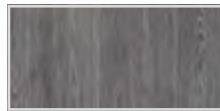

ESCHER GRAPHIT PREMIUM



SCHWARZ PREMIUM <sup>1)</sup>

## CPL



EICHE ST CPL

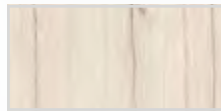

GRAUEICHE ST CPL



WENGE ST CPL



GRAUKIEFER ST CPL

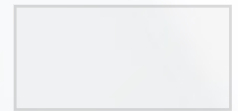

WEISS ST CPL

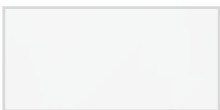

WEISS CPL 0,2 und 0,7  
(ähnlich wie RAL9003)

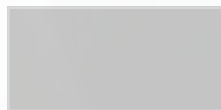

ASCHGRAU CPL 0,2 und 0,7  
(ähnlich wie RAL 7047)

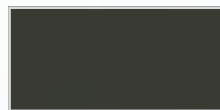

ANTHRAZIT CPL 0,2 und 0,7  
(ähnlich wie RAL 7022)



EICHE CPL 0,2 i 0,7

## LACKIERT

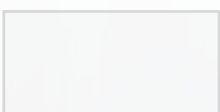

TITANWEISS UV  
(ähnlich wie RAL 9003)

# RAHMENTÜREN STILE



Zur Auswahl stehen zwei Arten von Profilen: MDF für Greko-Folien oder Brettschichtholz für Premium- und CPL-Folien



Große Auswahl an Farben: bis zu 22 Dekore



Sie können zwischen gehärtetem oder laminiertem Glas wählen



Ästhetische rahmenlose Einlass-Verglasung, dauerhafte Stiftverbindung mit einem stabilen 35 mm oder 22 mm starken Pfosten



Drei Arten der Belüftung stehen zur Auswahl: Hülse, Gitter oder Ausfräsung



Sie können einen festen oder verstellbaren Rahmen mit einem 6-cm- oder 8-cm-Band wählen



Verfügbare Systeme:



=



+



- 3 zweiteilige regulierbare Bänder
- klassisches Türschloss
- Türblatt mit Sockel

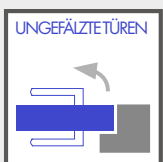

=



+



+



- 3 verdeckte Bänder mit 3D-Einstellung
- Magnetschloss
- Flügel bündig mit Blendrahmen





# LAURENCJA



TÜRFLÜGEL FÜR INNEN-RAHMENTÜREN STILE GEFÄLTZT UND UNGEFÄLTZT



LAURENCJA 1, Dekor WEISS PREMIUM, VSG schwarz, Klinke CUBE PREMIUM mattschwarz



LAURENCJA 1



LAURENCJA 2



LAURENCJA 3



LAURENCJA 4



LAURENCJA 5



LAURENCJA 6



Vorgestelltes Modell LAURENCJA 1 mit Oberfläche WEISS PREMIUM, Klinke CUBE PREMIUM mattschwarz und geklebtem VSG 221 schwarz



## AUFBAU

- Mit einem gefälzten oder ungefälzten Flügel im Rahmenaufbau STILE
- Vertikale Rahmenhölzer aus Leimholz, beplankt mit dünnen HDF-Platten und mit den Oberflächen PREMIUM oder CPL
- Türfüllung aus HDF-Platten, 4 mm stark, mit CPL- oder PREMIUM-Oberfläche bedeckt.
- sehr breites Querteil mit Stärke 35 mm

## BESCHLÄGE

- drei in Silber gefärbte Türbänder mit jeweils 2 Gewindestiften in der horizontalen Ebene des gefälzten Türflügels
- drei unsichtbare Türbänder im ungefälzten Türflügel
- mit Riegelschloss im gefälzten Flügel und Magnetschloss im ungefälzten Flügel für Schlüssel und mit Profilzylinder, mit Einsteckschloss oder mit Verriegelung

## VERGLASUNG

- satiniertes Glas Decormat oder gegen Aufpreis VSG 221, satiniert oder schwarz, sicher, beidseitig glatt
- Umstellung der Verglasung auf die RÜCKSEITE möglich (im Standard ist die VORDERSEITE verglast)

## VERFÜGBARE LÖSUNGEN

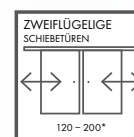
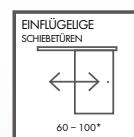
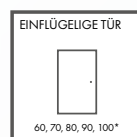

## VERFÜGBARE FLÜGELBREITEN



## GEGEN AUFPREIS

Lüftungsunterschnitt

holznachahmende Kunststoffhülsen (4 Stk.)

runde und viereckige Hülsen aus Metall (4 Stück); Oberfläche: gebürstetes Nickel, patiniert, weiß und schwarz

Lüftungsgitter (verfügbar nur für Flügel mit den Breiten: 80, 90, 100)

gefälzter und ungefälzter Flügel „100“

Verbundsicherheitsglas VSG 221, satiniert oder schwarz, sicher, beidseitig glatt

Metallabdeckungen für Türbänder am Falzflügel (Farbe: gebürstetes Nickel, Patina, Chrom glänzend, Messing glänzend, weiß und schwarz)

Absenkdichtung

### PREMIUM



### CPL



Leimholzrahmen für Oberflächen PREMIUM und CPL

<sup>1)</sup> weiße, glatte Oberfläche in bemalter Optik

# EPIEDIUM

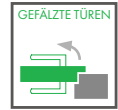

TÜRFLÜGEL FÜR INNEN-RAHMENTÜREN STILE GEFÄLTZT UND UNGEFÄLTZT



EPIEDIUM 4, Dekor Esche GRAPHIT PREMIUM, Klinke CUBE Chrom gebürstet matt

BREITE 80



EPIMEDIUM 1<sup>\*)</sup>

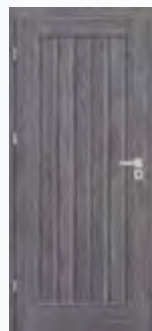

EPIMEDIUM 2<sup>\*)</sup>



EPIMEDIUM 3<sup>\*)</sup>



EPIMEDIUM 4<sup>\*)</sup>



EPIMEDIUM 5<sup>\*)</sup>

BREITE 70

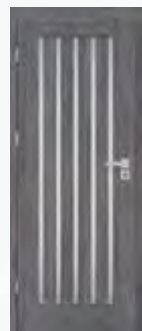

EPIMEDIUM 1<sup>\*)</sup>



EPIMEDIUM 2<sup>\*)</sup>



EPIMEDIUM 3<sup>\*)</sup>



EPIMEDIUM 4<sup>\*)</sup>

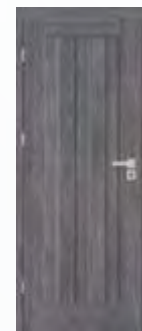

EPIMEDIUM 5<sup>\*)</sup>

<sup>\*)</sup> Die vorgestellten Fotos von EPIMEDIUM-Türen beziehen sich nur auf die Breite der Blätter „80“ und „70“. Bei den anderen Breiten gibt es ebenfalls signifikante Unterschiede in den Proportionen des Glases in Bezug auf die vertikalen Querstreben, was sich auf die Produktauswahl des Kunden auswirken kann. Die Grafiken, die die jeweiligen Breiten darstellen, befinden sich auf der Seite [www.erkado.pl](http://www.erkado.pl)

Vorgestelltes Modell EPIMEDIUM 1 mit der Oberfläche ESCHER GRAPHIT PREMIUM mit Klinke CUBE Chrom gebürstet matt



### GREKO



### PREMIUM



### CPL



MDF-Rahmen für GREKO-Oberflächen



Leimholzrahmen für Oberflächen PREMIUM und CPL

## AUFBAU

- Mit einem gefälzten oder ungefälzten Flügel im Rahmenaufbau STILE
- MDF-Rahmenhölzer, mit GREKO-Oberfläche oder vertikale Rahmenhölzer beplankt mit dünnen HDF-Platten und mit den Oberflächen PREMIUM oder CPL
- Türfüllung aus HDF-Platten, 4 mm stark, mit GREKO-, CPL- oder PREMIUM-Oberfläche bedeckt.
- schmaler Längsbalken Stärke 22 mm

## BESCHLÄGE

- drei in Silber gefärbte Türbänder mit jeweils 2 Gewindestiften in der horizontalen Ebene des gefälzten Türflügels
- drei unsichtbare Türbänder im ungefälzten Türflügel
- mit Riegelschloss im gefälzten Flügel und Magnetschloss im ungefälzten Flügel für Schlüssel und mit Profilzylinder, mit Einsteckschloss oder mit Verriegelung

## VERGLASUNG

- satiniertes oder klares gehärtetes Glas oder gegen Aufpreis Verbundsicherheitsglas VSG 221, satiniert, sicher, beidseitig glatt
- Umstellung der Verglasung auf die RÜCKSEITE möglich (im Standard ist die VORDERSEITE verglast)
- unterschiedliche Scheibenbreiten, entsprechend der Flügelbreite. Siehe: [www.erkado.pl](http://www.erkado.pl)

## VERFÜGBARE LÖSUNGEN

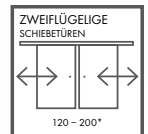
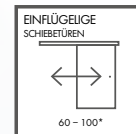
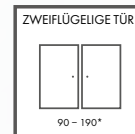
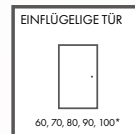

## VERFÜGBARE FLÜGELBREITEN



## GEGEN AUFPREIS

Lüftungsunterschnitt

holznachahmende Kunststoffhülsen (4 Stk.)

runde und viereckige Hülsen aus Metall (4 Stück); Oberfläche: gebürstetes Nickel, patiniert, weiß und schwarz

Lüftungsgitter (verfügbar nur für Flügel mit den Breiten: 80, 90, 100)

gefälzter und ungefälzter Flügel „100“

Verbundsicherheitsglas VSG 221, satiniert, sicher, beidseitig glatt

Metallabdeckungen für Türbänder am Falzflügel (Farbe: gebürstetes Nickel, Patina, Chrom glänzend, Messing glänzend, weiß und schwarz)

Absenkdichtung

<sup>1)</sup> weiße, glatte Oberfläche in bemalter Optik



# MAGNOLIA

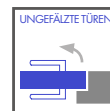

TÜRFLÜGEL FÜR INNEN-RAHMENTÜREN STILE GEFÄLTZT UND UNGEFÄLTZT



MAGNOLIA 1, Dekor NUSSBAUM GREKO, Klinke DECO



MAGNOLIA 1



MAGNOLIA 2



MAGNOLIA 3



MAGNOLIA 4

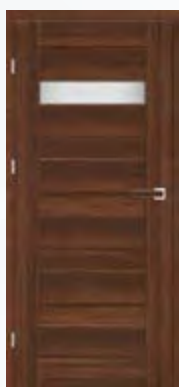

MAGNOLIA 5



MAGNOLIA 6

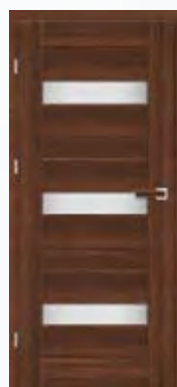

MAGNOLIA 7



MAGNOLIA 8

Vorgestelltes Modell MAGNOLIA 1 mit der Oberfläche NUSSBAUM GREKO und Klinke DECO



## AUFBAU

- Mit einem gefälzten oder ungefälzten Flügel im Rahmenaufbau STILE
- Rahmenhölzer aus MDF-Platte, mit GREKO-Oberfläche oder vertikale Rahmenhölzer aus Leimholz, beplankt mit dünnen HDF-Platten und mit den Oberflächen PREMIUM oder CPL
- Türfüllung aus HDF-Platten, 4 mm stark, mit GREKO-, CPL- oder PREMIUM-Oberfläche bedeckt.

## BESCHLÄGE

- drei in Silber gefärbte Türbänder mit jeweils 2 Gewindestiften in der horizontalen Ebene des gefälzten Türflügels
- drei unsichtbare Türbänder im ungefälzten Türflügel
- mit Riegelschloss im gefälzten Flügel und Magnetschloss im ungefälzten Flügel für Schlüssel und mit Profilzylinder, mit Einsteckschloss oder mit Verriegelung

## VERGLASUNG

- satiniertes Glas Decormat oder gegen Aufpreis VSG 221, satiniert oder schwarz, sicher, beidseitig glatt
- Umstellung der Verglasung auf die RÜCKSEITE möglich (im Standard ist die VORDERSEITE verglast)

## VERFÜGBARE LÖSUNGEN

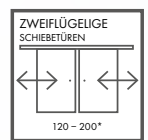
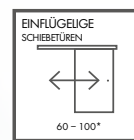
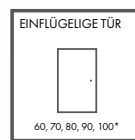

## VERFÜGBARE FLÜGELBREITEN

60 70 80 90 100

## GEGEN AUFPREIS

Lüftungsunterschnitt

holznachahmende Kunststoffhülsen (4 Stk.)

runde und viereckige Hülsen aus Metall (4 Stück); Oberfläche: gebürstetes Nickel, patiniert, weiß und schwarz

Lüftungsgitter (verfügbar nur für Flügel mit den Breiten: 80, 90, 100)

gefälzter und ungefälzter Flügel „100“

Verbundsicherheitsglas VSG 221, satiniert oder schwarz, sicher, beidseitig glatt

Metallabdeckungen für Türbänder am Falzflügel (Farbe: gebürstetes Nickel, Patina, Chrom glänzend, Messing glänzend, weiß und schwarz)

Absenkdichtung

### GREKO



### PREMIUM



### CPL



MDF-Rahmen für GREKO-Oberflächen



Leimholzrahmen für Oberflächen PREMIUM und CPL

<sup>1)</sup> weiße, glatte Oberfläche in bemalter Optik

<sup>2)</sup> vertikale Rahmen Greko Weiß, Querteile und Türfüllung Greko Nussbaum



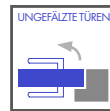

TÜRFLÜGEL FÜR INNEN-RAHMENTÜREN STILE GEFÄLZT UND UNGEFÄLZT



IRYS 1, Dekor WEISS PREMIUM, Klinke CUBE schwarz



IRYS 1



IRYS 2



IRYS 3



IRYS 4



IRYS 5



IRYS 6



IRYS 7



IRYS 8

Vorgestelltes Modell IRYS 1 mit Oberfläche WEISS PREMIUM mit Klinke CUBE schwarz



## AUFBAU

- Mit einem gefälzten oder ungefälzten Flügel im Rahmenaufbau STILE
- Rahmenhölzer aus MDF-Platte, mit GREKO-Oberfläche oder vertikale Rahmenhölzer aus Leimholz, beplankt mit dünnen HDF-Platten und mit den Oberflächen PREMIUM oder CPL
- Türfüllung aus HDF-Platten, 4 mm stark, mit GREKO-, CPL- oder PREMIUM-Oberfläche bedeckt.

## BESCHLÄGE

- drei in Silber gefärbte Türbänder mit jeweils 2 Gewindestiften in der horizontalen Ebene des gefälzten Türflügels
- drei unsichtbare Türbänder im ungefälzten Türflügel
- mit Riegelschloss im gefälzten Flügel und Magnetschloss im ungefälzten Flügel für Schlüssel und mit Profilzylinder, mit Einsteckschloss oder mit Verriegelung

## VERGLASUNG

- satiniertes oder klares gehärtetes Glas oder gegen Aufpreis Verbundsicherheitsglas VSG 221, satiniert, sicher, beidseitig glatt
- Umstellung der Verglasung auf die RÜCKSEITE möglich (im Standard ist die VORDERSEITE verglast)

## VERFÜGBARE LÖSUNGEN

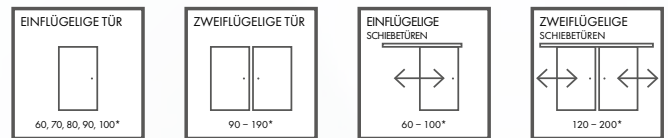

### GREKO



### PREMIUM



### CPL



MDF-Rahmen für GREKO-Oberflächen



Leimholzrahmen für Oberflächen PREMIUM und CPL

## VERFÜGBARE FLÜGELBREITEN

60 70 80 90 100

## GEGEN AUFPREIS

Lüftungsunterschnitt

holznachahmende Kunststoffhülsen (4 Stk.)

runde und viereckige Hülsen aus Metall (4 Stück); Oberfläche: gebürstetes Nickel, patiniert, weiß und schwarz

Lüftungsgitter (verfügbar nur für Flügel mit den Breiten: 80, 90, 100)

gefälzter und ungefälzter Flügel „100“

Verbundsicherheitsglas VSG 221, satiniert, sicher, beidseitig glatt

Metallabdeckungen für Türbänder am Falzflügel (Farbe: gebürstetes Nickel, Patina, Chrom glänzend, Messing glänzend, weiß und schwarz)

Absenkdichtung

<sup>1)</sup> weiße, glatte Oberfläche in bemalter Optik

# DAGLEZJA



TÜRFLÜGEL FÜR INNEN-RAHMENTÜREN STILE GEFÄLTZT UND UNGEFÄLTZT



DAGLEZJA 1, Dekor GRAUEICHE GREKO, Klinke CUBE SLIM quadratisch schwarz matt



DAGLEZJA 1



DAGLEZJA 2



DAGLEZJA 3



DAGLEZJA 4



DAGLEZJA 5



DAGLEZJA 6



DAGLEZJA 7



DAGLEZJA 8

Vorgestelltes Modell DAGLEZJA 1 mit Oberfläche GRAUEICHE GREKO mit Klinke CUBE SLIM quadratisch schwarz matt



## AUFBAU

- Mit einem gefälzten oder ungefälzten Flügel im Rahmenaufbau STILE
- MDF-Rahmenhölzer, mit GREKO-Oberfläche oder vertikale Rahmenhölzer beplankt mit dünnen HDF-Platten und mit den Oberflächen PREMIUM oder CPL
- Türfüllung aus HDF-Platten, 4 mm stark, mit GREKO-, CPL- oder PREMIUM-Oberfläche bedeckt.
- sehr breites Querteil

## BESCHLÄGE

- drei in Silber gefärbte Türbänder mit jeweils 2 Gewindestiften in der horizontalen Ebene des gefälzten Türflügels
- drei unsichtbare Türbänder im ungefälzten Türflügel
- mit Riegelschloss im gefälzten Flügel und Magnetschloss im ungefälzten Flügel für Schlüssel und mit Profilzylinder, mit Einsteckschloss oder mit Verriegelung

## VERGLASUNG

- satiniertes Glas Decormat oder gegen Aufpreis VSG 221, satiniert oder schwarz, sicher, beidseitig glatt
- Umstellung der Verglasung auf die RÜCKSEITE möglich (im Standard ist die VORDERSEITE verglast)

## VERFÜGBARE LÖSUNGEN

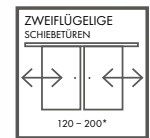
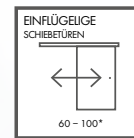
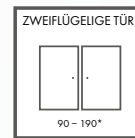
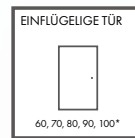

## VERFÜGBARE FLÜGELBREITEN



## GEGEN AUFPREIS

Lüftungsunterschnitt

holznachahmende Kunststoffhülsen (4 Stk.)

runde und viereckige Hülsen aus Metall (4 Stück); Oberfläche: gebürstetes Nickel, patiniert, weiß und schwarz

Lüftungsgitter (verfügbar nur für Flügel mit den Breiten: 80, 90, 100)

gefälzter und ungefälzter Flügel „100“

Verbundsicherheitsglas VSG 221, satiniert oder schwarz, sicher, beidseitig glatt

Metallabdeckungen für Türbänder am Falzflügel (Farbe: gebürstetes Nickel, Patina, Chrom glänzend, Messing glänzend, weiß und schwarz)

Absenkdichtung

### GREKO



### PREMIUM



### CPL



MDF-Rahmen für GREKO-Oberflächen



Leimholzrahmen für Oberflächen PREMIUM und CPL

<sup>1)</sup> weiße, glatte Oberfläche in bemalter Optik



# FREZJA



TÜRFLÜGEL FÜR INNEN-RAHMENTÜREN STILE GEFÄLTZT UND UNGEFÄLTZT



FREZJA 5, Dekor GRAUKIEFER ST CPL, Klinke CUBE SLIM schwarz matt



FREZJA 1



FREZJA 2



FREZJA 3 <sup>2)</sup>

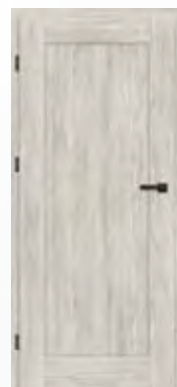

FREZJA 4



FREZJA 2



FREZJA 4



FREZJA 6



FREZJA 5



FREZJA 6



FREZJA 7 <sup>3)</sup>



FREZJA 8



FREZJA 8

Lüftungsunterschnitt

<sup>2)</sup> FREZJA 3 und 8 – Scheibe mit 8 mm Dicke

<sup>3)</sup> FREZJA 7 – Modell nur mit Spiegel  
Rückseite: mit dem jeweilige Dekor beklebte Platte.  
Frontseite - Spiegel von der Scharnierseite (wie auf dem Bild)



Vorgestelltes Modell FREZJA 1 mit Oberfläche GRAUKIEFER ST CPL mit Klinke CUBE SLIM schwarz matt



### GREKO



### PREMIUM



### CPL



MDF-Rahmen für GREKO-Oberflächen



Leimholzrahmen für Oberflächen PREMIUM und CPL

## AUFBAU

- Mit einem gefälzten oder ungefälzten Flügel im Rahmenaufbau STILE
- Rahmenhölzer aus MDF-Platte, mit GREKO-Oberfläche oder vertikale Rahmenhölzer aus Leimholz, beplankt mit dünnen HDF-Platten und mit den Oberflächen PREMIUM oder CPL
- HDF-Platten mit 16 mm Stärke (Modell FREZJA 2 und 6 auch Türfüllung 4 mm) mit Oberfläche GREKO, CPL oder PREMIUM, FREZJA 7 nur mit Spiegel erhältlich

## BESCHLÄGE

- drei in Silber gefärbte Türbänder mit jeweils 2 Gewindestiften in der horizontalen Ebene des gefälzten Türflügels
- drei unsichtbare Türbänder im ungefälzten Türflügel
- mit Riegelschloss im gefälzten Flügel und Magnetschloss im ungefälzten Flügel für Schlüssel und mit Profilzylinder, mit Einsteckschloss oder mit Verriegelung

## VERGLASUNG

- satiniertes oder klares Glas oder einseitiger Spiegel (nur Frezja 7), gegen Aufpreis VSG 221, satiniert oder schwarz, sicher, beidseitig glatt (gilt nicht für Frezja 7, 8)
- Umstellung der Verglasung auf die RÜCKSEITE möglich (im Standard ist die VORDERSEITE verglast)
- feste Glasbreite; FREZJA 1 - 140 mm, FREZJA 5 - 70 mm

## VERFÜGBARE LÖSUNGEN<sup>3)</sup>

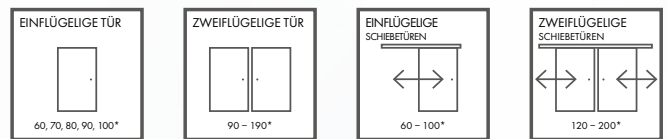

## VERFÜGBARE FLÜGELBREITEN



## GEGEN AUFPREIS

Lüftungsunterschnitt

holznachahmende Kunststoffhülsen (4 Stk.)<sup>2)</sup>

Hülsen aus Metall, rund und viereckig<sup>2)</sup> (4 Stk.); Oberfläche: gebürstetes Nickel, patiniert, weiß und schwarz

Lüftungsgitter<sup>2)</sup> (nur für Flügel mit den Breiten: 80, 90, 100)

gefälzter und ungefälzter Flügel „100“

Verbundsicherheitsglas VSG 221 satiniert oder schwarz, sicher, beidseitig glatt

Metallabdeckungen für Türbänder am Falzflügel (Farbe: gebürstetes Nickel, Patina, Chrom glänzend, Messing glänzend, weiß und schwarz)

Absenkdichtung (nicht bei FREZJA 8)

<sup>1)</sup> Dekor weiß und glatt, Nachahmung einer bemalten Fläche, <sup>2)</sup> nicht erhältlich für FREZJA 8,

<sup>3)</sup> FREZJA 8 nicht verfügbar für Schiebetürsysteme

# BERBERYS

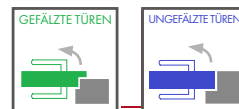

TÜRFLÜGEL FÜR INNEN-RAHMENTÜREN STILE GEFÄLZT UND UNGEFÄLZT



BERBERYS 1, Dekor ESCHJE GRAPHIT PREMIUM, Klinke TOPAZ INOX



BERBERYS 1



BERBERYS 2



BERBERYS 3



BERBERYS 4



BERBERYS 5



BERBERYS 6



BERBERYS 7



BERBERYS 8

Vorgestelltes Modell BERBERYS 1 mit Oberfläche ESCHER GRAPHIT PREMIUM mit Klinke TOPAZ INOX



## AUFBAU

- Mit einem gefälzten oder ungefälzten Flügel im Rahmenaufbau STILE
- Rahmenhölzer aus MDF-Platte, mit GREKO-Oberfläche oder vertikale Rahmenhölzer aus Leimholz, beplankt mit dünnen HDF-Platten und mit den Oberflächen PREMIUM oder CPL
- Türfüllung aus HDF-Platten, 4 mm stark, mit GREKO-, CPL- oder PREMIUM-Oberfläche bedeckt.
- Einlagen aus gebürstetem Aluminium

## BESCHLÄGE

- drei in Silber gefärbte Türbänder mit jeweils 2 Gewindestiften in der horizontalen Ebene des gefälzten Türflügels
- drei unsichtbare Türbänder im ungefälzten Türflügel
- mit Riegelschloss im gefälzten Flügel und Magnetschloss im ungefälzten Flügel für Schlüssel und mit Profilzylinder, mit Einsteckschloss oder mit Verriegelung

## VERGLASUNG

- satiniertes oder klares gehärtetes Glas oder gegen Aufpreis Verbundsicherheitsglas VSG 221, satiniert, sicher, beidseitig glatt
- Umstellung der Verglasung auf die RÜCKSEITE möglich (im Standard ist die VORDERSEITE verglast)

## VERFÜGBARE LÖSUNGEN

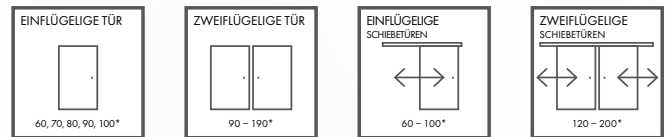

### GREKO



### PREMIUM



### CPL



MDF-Rahmen für GREKO-Oberflächen



Leimholzrahmen für Oberflächen PREMIUM und CPL

## VERFÜGBARE FLÜGELBREITEN

60 70 80 90 100

## GEGEN AUFPREIS

Lüftungsunterschnitt

holznachahmende Kunststoffhülsen (4 Stk.)

runde und viereckige Hülsen aus Metall (4 Stück); Oberfläche: gebürstetes Nickel, patiniert, weiß und schwarz

Lüftungsgitter (verfügbar nur für Flügel mit den Breiten: 80, 90, 100)

gefälzter und ungefälzter Flügel „100“

Verbundsicherheitsglas VSG 221, satiniert, sicher, beidseitig glatt

Metallabdeckungen für Türbänder am Falzflügel (Farbe: gebürstetes Nickel, Patina, Chrom glänzend, Messing glänzend, weiß und schwarz)

Absenkdichtung

<sup>1)</sup> weiße, glatte Oberfläche in bemalter Optik

# FLOKS

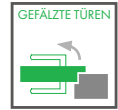

TÜRFLÜGEL FÜR INNEN-RAHMENTÜREN STILE GEFÄLTZT UND UNGEFÄLTZT



FLOKS 8, Dekor EICHE ST CPL, Klinke CUBE Chrom gebürstet matt



FLOKS 1



FLOKS 2



FLOKS 3

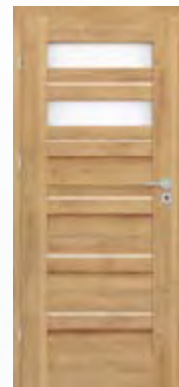

FLOKS 4



FLOKS 5

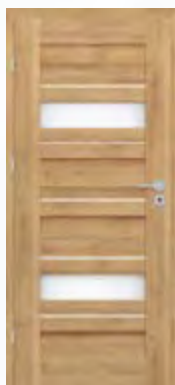

FLOKS 6



FLOKS 7

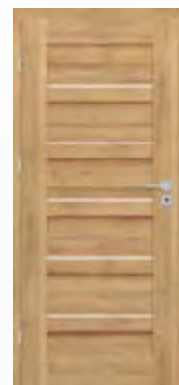

FLOKS 8



Vorgestelltes Modell FLOKS 1 mit Oberfläche DAB ST CPL  
Klinke CUBE Chrom gebürstet matt



## AUFBAU

- Mit einem gefälzten oder ungefälzten Flügel im Rahmenaufbau STILE
- Rahmenhölzer aus MDF-Platte, mit GREKO-Oberfläche oder vertikale Rahmenhölzer aus Leimholz, beplankt mit dünnen HDF-Platten und mit den Oberflächen PREMIUM oder CPL
- Türfüllung aus HDF-Platten, 4 mm stark, mit GREKO-, CPL- oder PREMIUM-Oberfläche bedeckt.
- Einlagen aus gebürstetem Aluminium

## BESCHLÄGE

- drei in Silber gefärbte Türbänder mit jeweils 2 Gewindestiften in der horizontalen Ebene des gefälzten Türflügels
- drei unsichtbare Türbänder im ungefälzten Türflügel
- mit Riegelschloss im gefälzten Flügel und Magnetschloss im ungefälzten Flügel für Schlüssel und mit Profilzylinder, mit Einsteckschloss oder mit Verriegelung

## VERGLASUNG

- satiniertes Glas Decormat oder gegen Aufpreis VSG 221, satiniert oder schwarz, sicher, beidseitig glatt
- Umstellung der Verglasung auf die RÜCKSEITE möglich (im Standard ist die VORDERSEITE verglast)

## VERFÜGBARE LÖSUNGEN

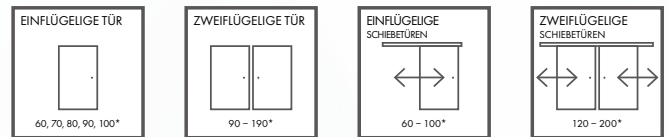

## VERFÜGBARE FLÜGELBREITEN



## GEGEN AUFPREIS

Lüftungsunterschnitt

holznachahmende Kunststoffhülsen (4 Stk.)

runde und viereckige Hülsen aus Metall (4 Stück); Oberfläche: gebürstetes Nickel, patiniert, weiß und schwarz

Lüftungsgitter (verfügbar nur für Flügel mit den Breiten: 80, 90, 100)

gefälzter und ungefälzter Flügel „100“

Verbundsicherheitsglas VSG 221, satiniert oder schwarz, sicher, beidseitig glatt

Metallabdeckungen für Türbänder am Falzflügel (Farbe: gebürstetes Nickel, Patina, Chrom glänzend, Messing glänzend, weiß und schwarz)

Absenkdichtung

### GREKO



### PREMIUM

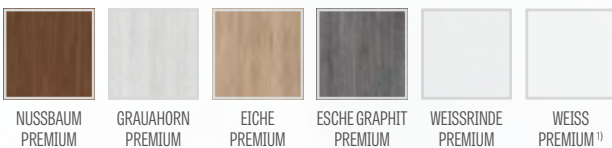

### CPL



MDF-Rahmen für GREKO-Oberflächen



Leimholzrahmen für Oberflächen PREMIUM und CPL

<sup>1)</sup> weiße, glatte Oberfläche in bemalter Optik



# KAMELIA

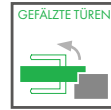

TÜRFLÜGEL FÜR INNEN-RAHMENTÜREN STILE GEFÄLTZT UND UNGEFÄLTZT



KAMELIA 1, Dekor Esche GRAPHIT PREMIUM, Klinke CUBE Chrom gebürstet matt



KAMELIA 1



KAMELIA 2



KAMELIA 3



KAMELIA 4



KAMELIA 5



KAMELIA 6



KAMELIA 7



KAMELIA 8

Modell KAMELIA 1 mit der Oberfläche ESCHER GRAPHIT PREMIUM mit Klinke CUBE Chrom gebürstet matt



## AUFBAU

- Mit einem gefälzten oder ungefälzten Flügel im Rahmenaufbau STILE
- Rahmenhölzer aus MDF-Platte, mit GREKO-Oberfläche oder vertikale Rahmenhölzer aus Leimholz, beplankt mit dünnen HDF-Platten und mit den Oberflächen PREMIUM oder CPL
- Türfüllung aus HDF-Platten, 4 mm stark, mit GREKO-, CPL- oder PREMIUM-Oberfläche bedeckt.

## BESCHLÄGE

- drei in Silber gefärbte Türbänder mit jeweils 2 Gewindestiften in der horizontalen Ebene des gefälzten Türflügels
- drei unsichtbare Türbänder im ungefälzten Türflügel
- mit Riegelschloss im gefälzten Flügel und Magnetschloss im ungefälzten Flügel für Schlüssel und mit Profilzylinder, mit Einsteckschloss oder mit Verriegelung

## VERGLASUNG

- satiniertes oder klares gehärtetes Glas oder gegen Aufpreis Verbundsicherheitsglas VSG 221, satiniert, sicher, beidseitig glatt
- Umstellung der Verglasung auf die RÜCKSEITE möglich (im Standard ist die VORDERSEITE verglast)

## VERFÜGBARE LÖSUNGEN

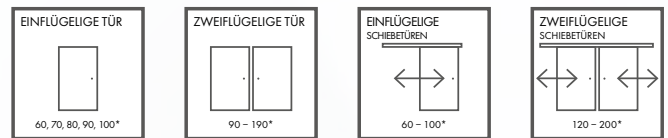

### GREKO



### PREMIUM



### CPL



MDF-Rahmen für GREKO-Oberflächen



Leimholzrahmen für Oberflächen PREMIUM und CPL

## VERFÜGBARE FLÜGELBREITEN

60 70 80 90 100

## GEGEN AUFPREIS

Lüftungsunterschnitt

holznachahmende Kunststoffhülsen (4 Stk.)

runde und viereckige Hülsen aus Metall (4 Stück); Oberfläche: gebürstetes Nickel, patiniert, weiß und schwarz

Lüftungsgitter (verfügbar nur für Flügel mit den Breiten: 80, 90, 100)

gefälzter und ungefälzter Flügel „100“

Verbundsicherheitsglas VSG 221, satiniert, sicher, beidseitig glatt

Metallabdeckungen für Türbänder am Falzflügel (Farbe: gebürstetes Nickel, Patina, Chrom glänzend, Messing glänzend, weiß und schwarz)

Absenkdichtung

<sup>1)</sup> weiße, glatte Oberfläche in bemalter Optik

<sup>2)</sup> vertikale Rahmen Greko Weiss, Querteile und Türfüllung Greko Nussbaum

# FRAGI



TÜRFLÜGEL FÜR INNEN-RAHMENTÜREN STILE GEFÄLTZT



FRAGI 16, Dekor WEISS ST CPL, Klinke CUBE schwarz matt, VSG schwarz



FRAGI 1



FRAGI 4  
DECORMAT

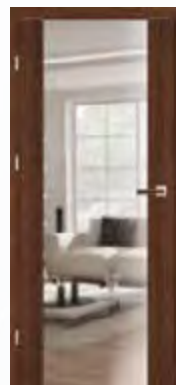

FRAGI 5  
DURCHSICHTIG

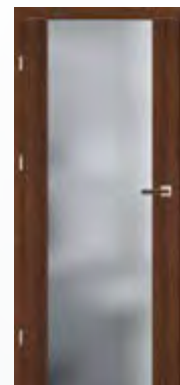

FRAGI 7  
DECORMAT GRAPHIT



FRAGI 9



FRAGI 10



FRAGI 15  
VSG/ESG matt



FRAGI 16  
VSG/ESG schwarz

Vorgestelltes Modell FRAGI 4 mit Oberfläche NUSSBAUM GREKO mit Klinke DECO



## AUFBAU

- Mit einem gefälzten Flügel im Rahmenaufbau STILE
- Rahmenhölzer aus MDF-Platte, mit GREKO-Oberfläche und Rahmenhölzer aus Leimholz, beplankt mit dünnen HDF-Platten und mit Oberfläche PREMIUM oder CPL

## BESCHLÄGE

- drei in Silber gefärbte Türbänder mit jeweils 2 Gewindestiften in der horizontalen Ebene des gefälzten Türflügels
- Riegelschloss für Schlüssel, mit Profilzylinder, Einsteckschloss oder mit Verriegelung

## VERGLASUNG

- Einscheibensicherheitsglas 8 mm oder gehärtetes VSG/ESG 441 satinierte oder schwarze Scheibe, sicher, beidseitig glatt (Modelle Fragi 15 und Fragi 16)
- Umstellung der Verglasung auf die RÜCKSEITE möglich (im Standard ist die VORDERSEITE verglast)

## VERFÜGBARE LÖSUNGEN

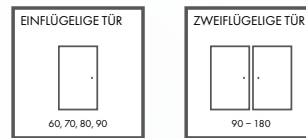

## VERFÜGBARE FLÜGELBREITEN



## GEGEN AUFPREIS

Lüftungsunterschnitt

Metallabdeckungen für Türbänder am Falzflügel (Farbe: gebürstetes Nickel, Patina, Chrom glänzend, Messing glänzend, weiß und schwarz)

Hinweis:

Die gezeigten Bilder der Türen gelten nur für die Flügelbreite 80. Bei den übrigen Breiten des Modells FRAGI 1 weichen die Proportionen geringfügig ab. Detaillierte Informationen und Bilder finden Sie auf unserer Website: [www.erkado.pl](http://www.erkado.pl)

## STANDARD-VERGLASUNG „VORDERSEITE“

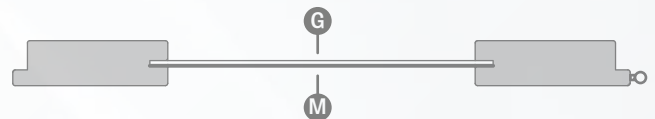

## VERGLASUNG AUF BESTELLUNG „RÜCKSEITE“

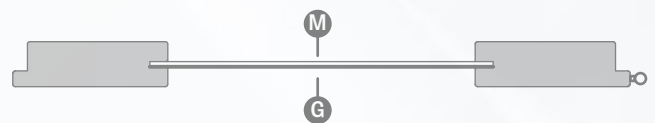

**G** glatte Seite; **M** matte Seite mit Verzierung



MDF-Rahmen für GREKO-Oberflächen



Leimholzrahmen für Oberflächen PREMIUM und CPL

<sup>1)</sup> weiße, glatte Oberfläche in bemalter Optik



# LAKIERTE TÜREN



Zur Auswahl stehen zwei Arten von Füllungen: Waben- oder Vollkern



Türoberfläche aus Titanweiß-UV. Dies ist eine moderne Technologie zum mehrfachen Lackieren und Härten mit UV-Lack

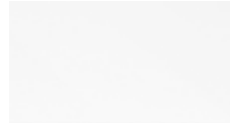

8 mm Sicherheitsglas zur Auswahl: -ESG oder VSG



Die Möglichkeit, einen Lüfter einschneiden



Sie können einen festen oder verstellbaren Rahmen mit einem 6-cm- oder 8-cm-Band wählen



Verfügbare Systeme:



=



+



- 3 zweiteilige regulierbare Bänder
- klassisches Türschloss
- Türblatt mit Sockel

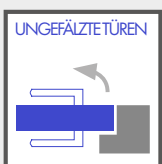

=



+



+



- 3 verdeckte Bänder mit 3D-Einstellung
- Magnetschloss
- Flügel bündig mit Blendrahmen



=



+



+



- 2 verdeckte Bänder mit 3D-Einstellung
- Magnetschloss
- Flügel bündig mit Blendrahmen





# TURAN

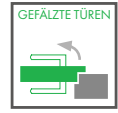

LACKIERTE TÜRFLÜGEL GEFÄLZT UND UNGEFÄLZT



TURAN 4, Klinke CUBE schwarz matt



TURAN 1



TURAN 2



TURAN 3



TURAN 4



TURAN 5

Vorgestelltes Modell: TURAN 5 mit Klinke CUBE schwarz matt



## AUFBAU

- mit einem gefälzten oder ungefälzten Flügel im Rahmenaufbau STILE
- vertikale Rahmenhölzer aus Leimholz, beplankt mit dünnen HDF-Platten, mit Oberfläche und UV-beständiger Lackierung
- Füllungen aus HDF-Platte, Stärke 16mm, gefräst und mit UV-beständigem Lack beschichtet

## AUSFÜHRUNG

- der Flügel und die Zargen mit Wasserlack beschichtet, UV-gehärtet - für beste Beständigkeit gegen schwierige Betriebsbedingungen

## BESCHLÄGE

- drei in Silber gefärbte Türbänder mit jeweils 2 Gewindestiften in der horizontalen Ebene des gefälzten Türflügels
- drei Türbänder, unsichtbar im ungefälzten Flügel
- mit Riegelschloss im gefälzten Flügel und Magnetschloss im ungefälzten Flügel für Schlüssel und mit Profilzylinder, mit Einsteckschloss oder mit Verriegelung

## VERGLASUNG

- Modell TURAN 1 Einscheibensicherheitsglas 8 mm oder gegen Aufpreis: Verbundsicherheitsglas VSG441 satiniert oder schwarz, sicher, beidseitig glatt

## FRÄSUNG

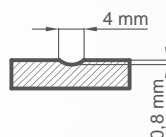

## LACKIERT



TITANWEISS UV

## VERFÜGBARE LÖSUNGEN

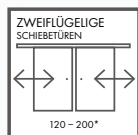
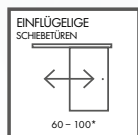
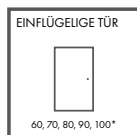

## VERFÜGBARE FLÜGELBREITEN

60 70 80 90 100

## GEGEN AUFPREIS

Lüftungsunterschnitt

gefälzter und ungefälzter Flügel „100“

Abdeckungen aus Metall für die Türbänder im ungefälzten Flügel (Farbe: gebürstetes Nickel, Patina, Chrom glänzend, Messing glänzend, weiß und schwarz); Preis pro Set für ein Türband

Absenkdichtung

Verbundsicherheitsglas VSG 441, satiniert oder schwarz, sicher, beidseitig glatt

# MILDA

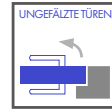
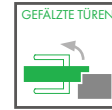

LACKIERTE TÜRFLÜGEL GEFÄLTZT, UNGEFÄLTZT UND REVERSE



MILDA 4, Klinke CUBE PREMIUM schwarz



MILDA 1



MILDA 2



MILDA 3



MILDA 4



MILDA 5



Vorgestelltes Modell MILDA 2 mit Klinke CUBE PREMIUM schwarz



## AUFBAU

- gefälzter, ungefälzter oder Reverse-Flügel
- innen mit einem Rahmenholz (seitlich und oben, unten MDF) beplankt mit zwei HDF-Platten
- Füllung vom Typ „Wabeneinlage“ oder gegen Aufpreis: Vollplatte

## AUSFÜHRUNG

- der Flügel und die Zargen mit Wasserlack beschichtet, UV-gehärtet - für beste Beständigkeit gegen schwierige Betriebsbedingungen
- Flügelkante als Standard oder ohne Falz

## BESCHLÄGE

- drei einschraubbare Türbänder im gefälzten Flügel
- drei Türbänder, unsichtbar im ungefälzten Flügel oder zwei im Reverse-Flügel
- mit Riegelschloss im gefälzten Flügel und Magnetschloss im ungefälzten und im Reverse-Flügel: für Schlüssel und mit Profilylinder, mit Einsteckschloss oder mit Verriegelung

## FRÄSUNG

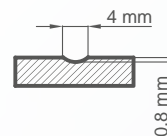

LACKIERT



TITANWEISS UV

## VERFÜGBARE LÖSUNGEN

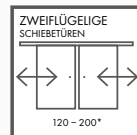
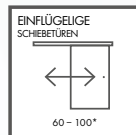
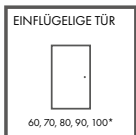

## VERFÜGBARE FLÜGELBREITEN

60 70 80 90 100

## GEGEN AUFPREIS

### Reverse-Flügel

Füllung: Vollplatte

Lüftungsunterschnitt

gefälzter und ungefälzter Flügel „100“

Abdeckungen aus Metall für die Türbänder im ungefälzten Flügel (Farbe: gebürstetes Nickel, Patina, Chrom glänzend, Messing glänzend, weiß und schwarz); Preis pro Set für ein Türband

Absenkdichtung

# BALDUR



LACKIERTE TÜRFLÜGEL GEFÄLTZT, UNGEFÄLTZT UND REVERSE



BALDUR 3, Klinke CUBE PREMIUM



BALDUR 1



BALDUR 2



BALDUR 3



BALDUR 4



BALDUR 5



BALDUR 6

Vorgestelltes Modell: BALDUR 1 mit Klinke CUBE PREMIUM oder VSG 221 schwarz



## AUFBAU

- gefälzter, ungefälzter oder Reverse-Flügel
- innen mit einem Rahmenholz (seitlich und oben, unten MDF) beplankt mit zwei HDF-Platten
- Füllung vom Typ „Wabeneinlage“ oder gegen Aufpreis: Vollplatte

## AUSFÜHRUNG

- der Flügel und die Zargen mit Wasserlack beschichtet, UV-gehärtet - für beste Beständigkeit gegen schwierige Betriebsbedingungen
- Flügelfante als Standard oder ohne Falz

## BESCHLÄGE

- drei einschraubbare Türbänder im gefälzten Flügel
- drei Türbänder, unsichtbar im ungefälzten Flügel oder zwei im Reverse-Flügel
- mit Riegelschloss im gefälzten Flügel und Magnetschloss im ungefälzten und im Reverse-Flügel: für Schlüssel und mit Profilylinder, mit Einsteckschloss oder mit Verriegelung

## VERGLASUNG

- **Baldur 1, 3, 5 als Standard VSG/ESG 441, satiniert oder schwarz, sicher, beidseitig glatt**
- Höhe der Verglasung; BALDUR 1 - 50 mm, BALDUR 3, 5 - 210 mm

## FRÄSUNG

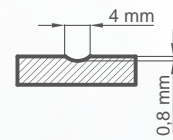

## GEGEN AUFPREIS

### Reverse-Flügel

Füllung: Vollplatte

Lüftungsunterschnitt

gefälzter und ungefälzter Flügel „100“

Abdeckungen aus Metall für die Türbänder im ungefälzten Flügel (Farbe: gebürstetes Nickel, Patina, Chrom glänzend, Messing glänzend, weiß und schwarz);  
Preis pro Set für ein Türband

Absenktdichtung (gilt nicht für das Modell BALDUR 1, 3, 5)

## LACKIERT



TITANWEISS UV

## VERFÜGBARE LÖSUNGEN<sup>1)</sup>

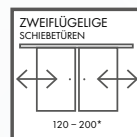
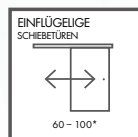
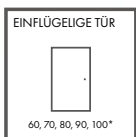

## VERFÜGBARE FLÜGELBREITEN

60 70 80 90 100

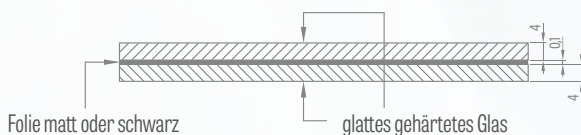

Standard-VSG/ESG geklebt und gehärtet  
satiniert oder schwarz

## LÜFTUNGSUNTERSCHNITT

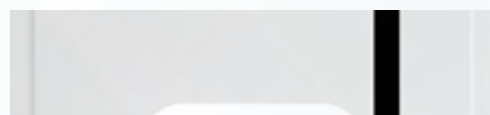

BALDUR 1



BALDUR 3

<sup>1)</sup> Modelle BALDUR 1, 3, 5 sind für Schiebetürsysteme und Zwei-Flügel-Türen nicht erhältlich

# SYLENA



LACKIERTE TÜRFLÜGEL GEFÄLTZT, UNGEFÄLTZT UND REVERSE



SYLENA 2, Klinke CUBE schwarz matt



SYLENA 1



SYLENA 2



SYLENA 3



SYLENA 4



SYLENA 5



SYLENA 6



SYLENA 7



SYLENA 8



Vorgestelltes Modell SYLENA 7 mit Klinke CUBE schwarz matt



## AUFBAU

- gefälzter, ungefälzter oder Reverse-Flügel
- innen mit einem Rahmenholz (seitlich und oben, unten MDF) beplankt mit zwei HDF-Platten
- Füllung vom Typ „Wabeneinlage“ oder gegen Aufpreis: Vollplatte

## AUSFÜHRUNG

- der Flügel und die Zargen mit Wasserlack beschichtet, UV-gehärtet - für beste Beständigkeit gegen schwierige Betriebsbedingungen
- Flügelkante als Standard oder ohne Falz

## BESCHLÄGE

- drei einschraubbare Türbänder im gefälzten Flügel
- drei Türbänder, unsichtbar im ungefälzten Flügel oder zwei im Reverse-Flügel
- mit Riegelschloss im gefälzten Flügel und Magnetschloss im ungefälzten und im Reverse-Flügel: für Schlüssel und mit Profilylinder, mit Einsteckschloss oder mit Verriegelung

## FRÄSUNG

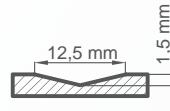

## LACKIERT



TITANWEISS UV

## VERFÜGBARE LÖSUNGEN

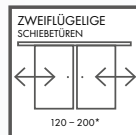
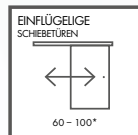
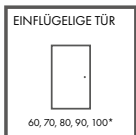

## VERFÜGBARE FLÜGELBREITEN

60 70 80 90 100

## GEGEN AUFPREIS

### Reverse-Flügel

Füllung: Vollplatte

Lüftungsunterschnitt

gefälzter und ungefälzter Flügel „100“

Abdeckungen aus Metall für die Türbänder im ungefälzten Flügel (Farbe: gebürstetes Nickel, Patina, Chrom glänzend, Messing glänzend, weiß und schwarz); Preis pro Set für ein Türband

Absenkdichtung

# PLATTENTÜREN



Zur Auswahl stehen zwei Arten von Füllungen: Waben- oder Vollkern



Eine große Auswahl an Farben: bis zu 31 Dekore



Sie können zwischen normalem oder laminiertem Sicherheitsglas wählen



Zur Auswahl drei Arten der Belüftung: Hülse, Gitter oder Ausfräsung



Sie können einen festen oder verstellbaren Rahmen mit einem 6-cm- oder 8-cm-Band wählen



Verfügbare Systeme:



=



+



- 3 zweiteilige regulierbare Bänder
- klassisches Türschloss
- Türblatt mit Sockel

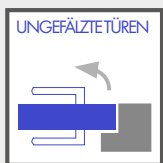

=



+



+



- 3 verdeckte Bänder mit 3D-Einstellung
- Magnetschloss
- Flügel bündig mit Blendrahmen



=



+



+



- 2 verdeckte Bänder mit 3D-Einstellung
- Magnetschloss
- Flügel bündig mit Blendrahmen



# UNO PREMIUM

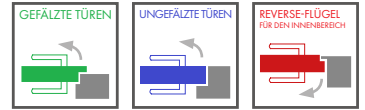

GEFÄLTZTE, UNGEFÄLTZTE UND REVERSE-FLÜGEL FÜR DEN INNENBEREICH

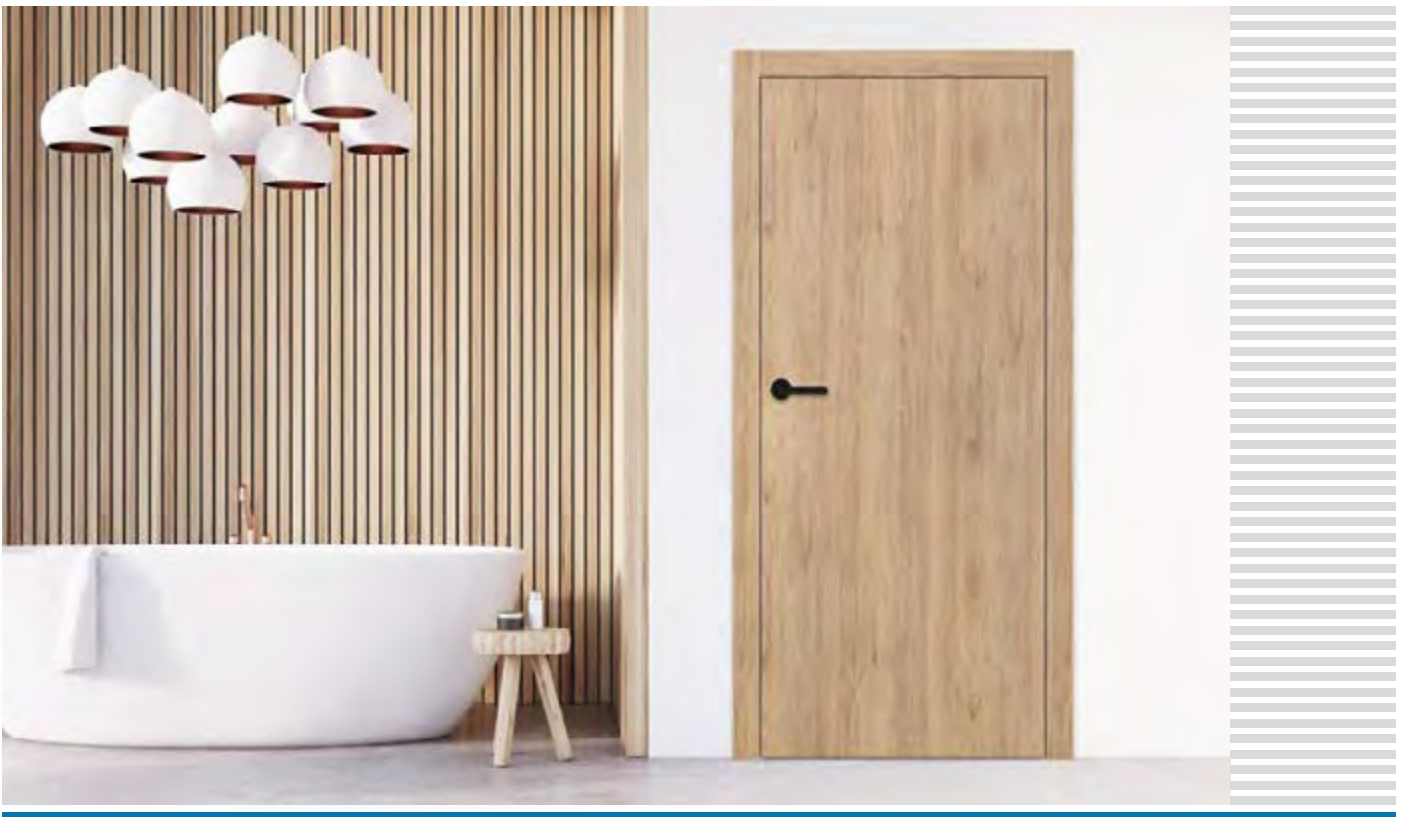

UNO PREMIUM, Dekor EICHE PREMIUM, Klinke LUNA PREMIUM rund schwarz matt

Vorgestelltes Modell UNO PREMIUM mit Oberfläche EICHE PREMIUM und Klinke LINEA



Vorgestelltes Modell UNO PREMIUM mit Oberfläche EICHE PREMIUM und Klinke CUBE



LACKIERT





## AUFBAU

- gefälzter, ungefälzter oder Reverse-Flügel
- innen mit einem Rahmenholz (seitlich und oben, unten MDF) beplankt mit zwei HDF-Platten
- Füllung vom Typ „Wabeneinlage“
- gegen Aufpreis volle Platte

## AUSFÜHRUNG

- HDF-Platte, mit Premium-Oberfläche
- Flügelkante als Standard mit Falz oder ohne Falz
- Kantenfarbe wie Flügelfarbe, optional in schwarz glatt (im Dekor QUERLÄRCHER Kantenausführung schwarz querverlaufend)

## BESCHLÄGE

- drei einschraubbare Türbänder im gefälzten Flügel
- drei Türbänder, unsichtbar im ungefälzten Flügel oder zwei im Reverse-Flügel
- mit Riegelschloss im gefälzten Flügel und Magnetschloss im ungefälzten und im Reverse-Flügel: für Schlüssel und mit Profilylinder, mit Einsteckschloss oder mit Verriegelung

## VERFÜGBARE LÖSUNGEN

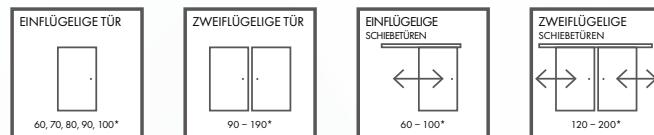

## GEGEN AUFPREIS

### Reverse-Flügel

Füllung: Vollplatte

Verstärkung für Türschließer

Türschließer mit Scherengestänge

mit einem zusätzlichen unteren Rahmenholz (kann selber bis auf max. 8 cm gekürzt werden)

runde und viereckige Hülsen aus Metall (4 Stück); Oberfläche: gebürstetes Nickel, patiniert, weiß und schwarz

holznachahmende Kunststoffhülsen (4 Stk.)

Lüftungsunterschnitt oder Lüftungsgitter

gefälzter und ungefälzter Flügel „100“

Absenkdichtung

Abdeckungen aus Metall für die Türbänder im ungefälzten Flügel (gebürstetes Nickel, Patina, Chrom glänzend, Messing glänzend, weiß und schwarz)

runder Lichtausschnitt aus Edelstahl: poliert „Chrom“ oder gebürstet „Satin“; Decormat-Verglasung satiniert, transparent, Ausschnitt-Durchmesser: Innendurchmesser 235 mm Außen-durchmesser 350 mm) 235 mm innen 350 mm außen)

Kantenflügel in schwarzer Ausführung

## PREMIUM

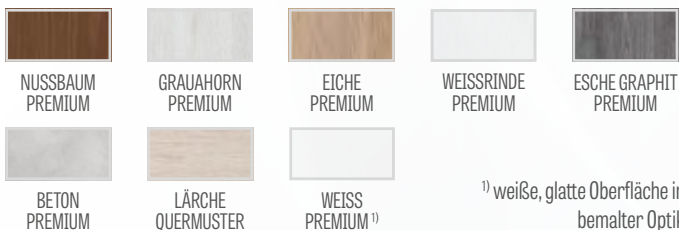

<sup>1)</sup> weiße, glatte Oberfläche in bemalter Optik

## LACKIERT



## VERFÜGBARE FLÜGELBREITEN

60 70 80 90 100

## KANTENAUSFÜHRUNG



# UNO LUX

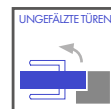

GEFÄLTZTE, UNGEFÄLTZTE UND REVERSE-FLÜGEL FÜR DEN INNENBEREICH

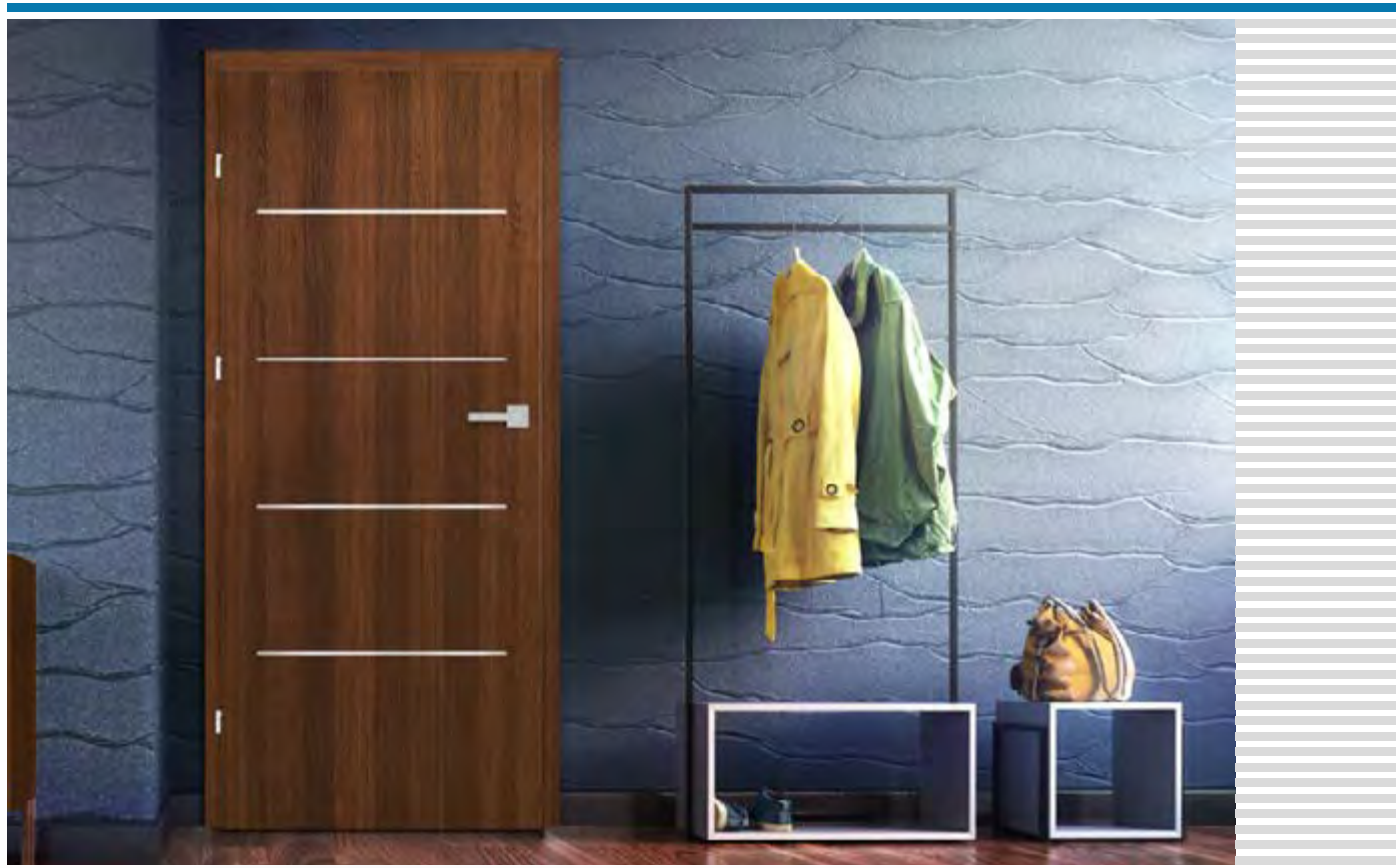

UNO LUX, Dekor EICHE GREKO, Klinke TUPAI 2275 Q



UNO LUX 3



UNO LUX 4



UNO LUX 7



UNO LUX 9

Vorgestelltes Modell UNO LUX 4  
mit der Oberfläche WENGE ST CPL  
mit Klinke TUPAI 2275 Q



## AUFBAU

- gefälzter, ungefälzter oder Reverse-Flügel
- MDF-Rahmenholz, mit zwei HDF-Platten bei Oberflächen GREKO und FINISH beplankt
- innen mit einem Rahmenholz (seitlich und oben, unten MDF) beplankt mit zwei HDF-Platten bei Oberflächen CPL und PREMIUM
- Füllung vom Typ „Wabeneinlage“ oder gegen Aufpreis: Vollplatte

## AUSFÜHRUNG

- HDF-Platte, beschichtet
- Flügelkante als SOFT oder STANDARD
- CPL-Laminate 0,2 und 0,7 nur in der STANDARD-Kante, die mit ABS-Rändern in der Flügelfarbe beklebt wurde oder gegen Aufpreis eine schwarze Standardeinfassung
- 8 mm breite Aluminiumleisten, bündig mit der Flügeloberfläche, an den beiden Flügelseiten
- Reverse-Flügel nur in der Kante STANDARD und bei den Dekoren GREKO, PREMIUM und ST CPL
- Kante (STANDARD-Ausführung oder ungefälzt) in der Oberflächenfarbe oder optional schwarze glatt (beim Dekor LÄRCHE QUERMUSTER schwarze Ränder mit Quermuster)

## BESCHLÄGE

- zwei einschraubbare Türbänder oder drei Türbänder (bei den Oberflächen GREKO, PREMIUM) im gefälzten Flügel
- drei unsichtbare Türbänder im ungefälzten Flügel oder zwei im Reverse-Flügel
- mit Riegelschloss im gefälzten Flügel und Magnetschloss im ungefälzten und im Reverse-Flügel: für Schlüssel und mit Profilylinder, mit Einsteckschloss oder mit Verriegelung

## VERFÜGBARE FLÜGELBREITEN

60 70 80 90 100

## GEGEN AUFPREIS

**Reverse-Flügel** (nicht verfügbar bei CPL 0,2 und 0,7)

Füllung aus Vollplatte (im Preis ist das dritte Türband für gefälzte Tür standardmäßig enthalten)

Verstärkung für Türschließer

Türschließer mit Scherengestänge

mit einem zusätzlichen unteren Rahmenholz (kann selber bis auf max. 8 cm gekürzt werden)

runde oder viereckige Hülsen aus Metall (4 Stück); Oberfläche: gebürstetes Nickel, patiniert, weiß und schwarz

Kunststoffhülsen

Lüftungsunterschnitt oder Lüftungsgitter (bei den Modellen UNO LUX 3, 4 kein Unterschnitt ausführbar)

gefälzter und ungefälzter Flügel „100“ (im Preis ist das dritte Türband für den Türflügel standardmäßig enthalten)

ein weiteres Türband für gefälzte Tür oder für Erfüllung Anforderungen tschechischer Normen (gilt nicht für die Vollplatte, Oberfläche GREKO und Flügel „100“)

Absenkdichtung

Abdeckungen aus Metall für die Türbänder im ungefälzten Flügel (gebürstetes Nickel, Patina, Chrom glänzend, Messing glänzend, weiß und schwarz)

Kantenflügel in schwarzer Ausführung

### FINISH

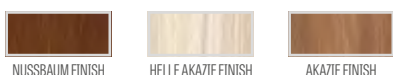

NUSSBAUM FINISH

HELLE AKAZIE FINISH

AKAZIE FINISH

### GREKO



NUSSBAUM GREKO

SANREMO GREKO

SONOMA GREKO

MITTELEICHE GREKO

ULMEN GREKO

GOLDEICHE GREKO

GRAUEICHE GREKO

WEISSKIEFER GREKO

WEISS GREKO <sup>1)</sup>

SCHNEEWEISS GREKO <sup>1)2)</sup>

EICHE GREKO

### CPL



EICHE ST CPL

GRAUEICHE ST CPL

WENGE ST CPL

GRAUKIEFER ST CPL

WEISS ST CPL <sup>1)</sup>

WEISS CPL 0,2 und 0,7

ASCHGRAU CPL 0,2 und 0,7

ANTHAZIT CPL 0,2 und 0,7

EICHE CPL 0,2 und 0,7

### PREMIUM



NUSSBAUM PREMIUM

GRAUAHORN PREMIUM

EICHE PREMIUM

WEISSRINDE PREMIUM

ESCHE GRAPHIT PREMIUM

BETON PREMIUM

LÄRCHE QUERMUSTER

WEISS PREMIUM <sup>1)</sup>

## VERFÜGBARE LÖSUNGEN

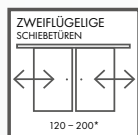
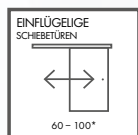
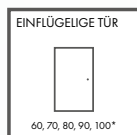

## ARTEN DER KANTENAUSFÜHRUNGEN



AUSFÜHRUNG DES KANTENFLÜGELS SCHWARZ GLATT

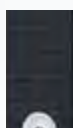

AUSFÜHRUNG DES KANTENFLÜGELS SCHWARZ QUER

<sup>1)</sup> weiße, glatte Oberfläche, die eine bemalte Fläche nachahmt, <sup>2)</sup> nur in der SOFT-Version verfügbar, <sup>3)</sup> nur als STANDARD

# BALDUR

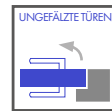

GEFÄLTZTE, UNGEFÄLTZTE UND REVERSE-FLÜGEL FÜR DEN INNENBEREICH



BALDUR 3, Dekor LÄRCH QUERMUSTER, Klinke TUPAI 2275 RT

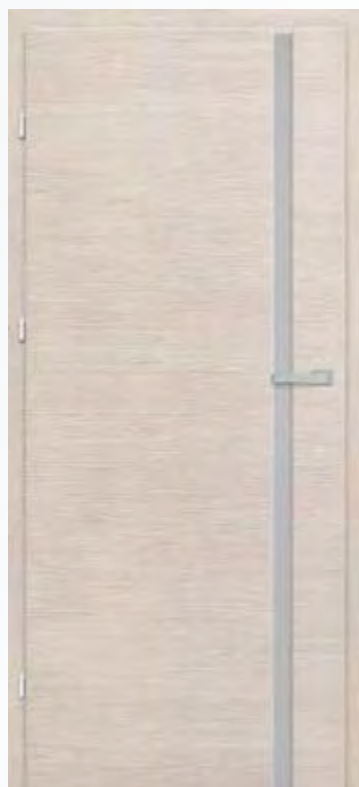

BALDUR 1



BALDUR 3



Vorgestelltes Modell BALDUR 1 mit der Oberfläche LÄRCHE QUERMUSTER mit Klinke TUPAI 2275 RT Chrom gebürstet



## AUFBAU

- gefälzter, ungefälzter oder Reverse-Flügel
- innen mit einem Rahmenholz (seitlich und oben, unten MDF) beplankt mit zwei HDF-Platten
- Füllung vom Typ „Wabeneinlage“ oder gegen Aufpreis: Vollplatte
- Modell nicht bei Zwei-Flügel-Türen und Schiebesystemen verfügbar

## AUSFÜHRUNG

- HDF-Platte, mit Premium- oder CPL-Oberfläche
- Flügelkante in gefälzter oder ungefälzter Standardausführung mit CPL 0,2-Laminaten und ABS-Rand nur in der Flügelfarbe oder gegen Aufpreis eine schwarze Standardeinfassung
- Reverse-Flügel nur in der STANDARD-Kante in den Oberflächen GREKO, PREMIUM und ST CPL
- Kantenfarbe wie Flügelfarbe, optional in schwarz glatt (im Dekor QUERLÄRCHE Kantenausführung schwarz querverlaufend). Rand in Schwarz, rundum und an der Scheibe.

## BESCHLÄGE

- zwei einschraubbare Türbänder im gefälzten Flügel (oder drei Türbänder in der PREMIUM-Version)
- drei unsichtbare Türbänder im ungefälzten Flügel oder zwei im Reverse-Flügel
- mit Riegelschloss im gefälzten Flügel und Magnetschloss im ungefälzten und im Reverse-Flügel für Schlüssel und mit Profilylinder, mit Einsteckschloss oder mit Verriegelung

## VERGLASUNG

- BALDUR 1, 3 Einscheibensicherheitsglas satiniert 8 mm oder gegen Aufpreis VSG/ESG 441 sichere Scheibe, satiniert oder schwarz beidseitig glatt

## VERFÜGBARE FLÜGELBREITEN

60 70 80 90 100

## GEGEN AUFPREIS

### Reverse-Flügel

(nicht verfügbar für CPL 0,2)

Füllung: Vollplatte

Lüftungsunterschnitt

gefälzter und ungefälzter Flügel „100“

zusätzliches Türband im gefälzten Flügel und stets in der tschechischen Norm (bezieht sich nicht auf Vollplatten, PREMIUM-Oberflächen und „100“-Flügel)

VSG/ESG 441 satiniert oder schwarz

Abdeckungen aus Metall für die Türbänder im ungefälzten Flügel (gebürstetes Nickel, Patina, Chrom glänzend, Messing glänzend, weiß und schwarz)

Kantenflügel in schwarzer Ausführung

## LÜFTUNGSUNTERSCHNITT



BALDUR 1



BALDUR 3

<sup>1)</sup> weiße, glatte Oberfläche in bemalter Optik

## PREMIUM

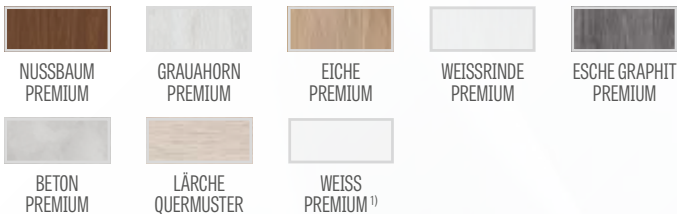

## CPL

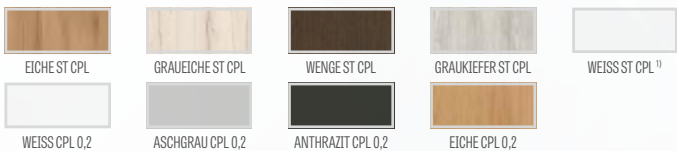

## VERFÜGBARE LÖSUNGEN



## ARTEN DER KANTENAUSFÜHRUNGEN

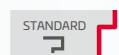

AUSFÜHRUNG DES KANTENFLÜGELS SCHWARZ GLATT

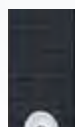

AUSFÜHRUNG DES KANTENFLÜGELS SCHWARZ QUER

# ALTAMURA

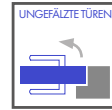
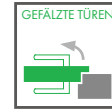

GEFÄLTZTE, UNGEFÄLTZTE UND REVERSE-FLÜGEL FÜR DEN INNENBEREICH



ALTAMURA 5, Dekor EICHE ST CPL, Klinke LINEA



ALTAMURA 1



ALTAMURA 2



ALTAMURA 3



ALTAMURA 4



Mittel-Paneel



ALTAMURA 5



ALTAMURA 6



ALTAMURA 7



ALTAMURA 8

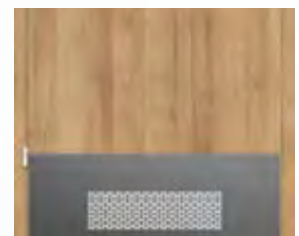

Gitterpaneel

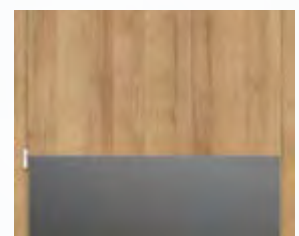

Unteres Paneel

## AUFBAU

- gefälzter, ungefälzter oder Reverse-Flügel
- MDF-Rahmenholz, mit zwei HDF-Platten bei Oberflächen GREKO und FINISH beplankt
- innen mit einem Rahmenholz (seitlich und oben, unten MDF) beplankt mit zwei HDF-Platten bei Oberflächen CPL und PREMIUM
- Füllung vom Typ „Wabeneinlage“ oder gegen Aufpreis: Vollplatte

## AUSFÜHRUNG

- HDF-Platte, beschichtet
- Flügelkante in Ausführung SOFT (FINISH und GREKO) oder STANDARD (GREKO, PREMIUM und CPL)
- die Laminat 0,2 und 0,7 sind nur bei der Kante STANDARD verfügbar, die mit ABS-Kante nur in der Flügelfarbe beklebt ist oder gegen Aufpreis eine schwarze Standardeinfassung
- Reverse-Flügel nur in der STANDARD-Kante in den Oberflächen GREKO, PREMIUM und ST CPL
- Kante (Standard- oder ungefälzte Ausführung) mit oberflächengefärbter Einfassung oder wahlweise in glattem Schwarz (bei der Oberfläche LÄRCH QUERMUSTER)

## BESCHLÄGE

- zwei einschraubbare Türbänder oder drei Türbänder (bei Oberflächen GREKO und PREMIUM) im gefälzten Flügel
- drei unsichtbare Türbänder im ungefälzten Flügel oder zwei im Reverse-Flügel
- mit Riegelschloss im gefälzten Flügel und Magnetschloss im ungefälzten und im Reverse-Flügel: für Schlüssel und mit Profilylinder, mit Einsteckschloss oder mit Verriegelung

## VERGLASUNG

- als Standard Decormat Verglasung, satiniert, transparent oder gegen Aufpreis: Verbundsicherheitsglas VSG 221 satiniert, beidseitig glatt erhältlich
- Umstellung der Verglasung auf die RÜCKSEITE möglich (VORDERSEITE verglast im Standard)

**FINISH**

NUSSBAUM FINISH	HELLE AKAZIE FINISH	AKAZIE FINISH

**GREKO**

NUSSBAUM GREKO	SANREMO GREKO	SONOMA GREKO	MITTELEICHE GREKO	ULMEN GREKO
GOLDEICHE GREKO	GRAUEICHE GREKO	WEISSKIEFER GREKO	WEISS GREKO <sup>1)3)</sup>	SCHNEEWEISS GREKO <sup>1)3)</sup>
EICHE GREKO				

**CPL**

EICHE ST CPL	GRAUEICHE ST CPL	WENGE ST CPL	GRAUKIEFER ST CPL	WEISS ST CPL <sup>1)</sup>
WEISS CPL 0,2 und 0,7	ASCHGRAU 0,2 und 0,7	ANTHRAZIT CPL 0,2 und 0,7	EICHE CPL 0,2 und 0,7	

**PREMIUM**

NUSSBAUM PREMIUM	GRAUHORNS PREMIUM	EICHE PREMIUM	WEISSRINDE PREMIUM	ESCHE GRAPHIT PREMIUM
BETON PREMIUM	LÄRCH QUERMUSTER	WEISS PREMIUM <sup>1)</sup>		

## GEGEN AUFPREIS

### Reverse-Flügel

(nicht verfügbar für CPL 0,2 und 0,7)

Füllung aus Vollplatte (im Preis ist das dritte Türband für gefälzte Tür standardmäßig enthalten)

Verstärkung für Türschließer

Türschließer mit Scherengestänge

mit einem zusätzlichen unteren Rahmenholz (kann selbst bis auf max 8 cm gekürzt werden)

Lüftungsunterschnitt oder

Lüftungsgitter

runde oder viereckige Hülsen aus Metall (4 Stück); Oberfläche: gebürstetes Nickel, patiniert, weiß und schwarz

Kunststoffhülsen

gefälzter und ungefälzter Flügel „100“ (im Preis ist das dritte Türband für den Türflügel standardmäßig enthalten)

Verbundsicherheitsglas VSG 221 satiniert

ein weiteres Türband für den gefälzte Flügel oder für Erfüllung Anforderungen tschechischer Normen (gilt nicht für die Vollplatte, Oberfläche GREKO, PREMIUM und Flügel „100“)

Absenkichtung

Abdeckungen aus Metall für die Türbänder im ungefälzten Flügel (gebürstetes Nickel, Patina, Chrom glänzend, Messing glänzend, weiß und schwarz)

im Modell ALTAMURA 1 Lichtausschnitt aus rostfreiem Stahl: Chrom poliert oder gebürsteter Satin; Glas Decormat satiniert, durchsichtiges Glas, Durchmesser des Ausschnitts: innen 235 mm außen 350 mm)

Panel rostfreier Stahl (beidseitig montiert nur bei den gefälzten Flügeln STANDARD) Höhe 300 mm

Kantenflügel in schwarzer Ausführung

## VERFÜGBARE FLÜGELBREITEN

60 70 80 90 100

## GLASRAHMEN

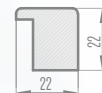

## VERFÜGBARE LÖSUNGEN

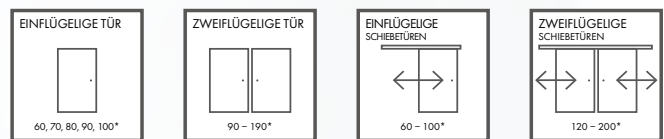

## ARTEN DER KANTENAUSFÜHRUNG



AUSFÜHRUNG DES KANTENFLÜGELS SCHWARZ GLATT



AUSFÜHRUNG DE KANTENFLÜGELS SCHWARZ QUER

<sup>1)</sup>weiße, glatte Oberfläche in bemalter Optik

<sup>2)</sup>nur in der Version SOFT, in der die Oberfläche mit dem Falz verbunden ist

<sup>3)</sup>nur in der Version STANDARD

# LORIENT

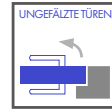
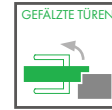

GEFÄLTZTE, UNGEFÄLTZTE UND REVERSE-FLÜGEL FÜR DEN INNENBEREICH



LORIENT 1, Dekor GRAUAHORN PREMIUM, Klinke TOPAZ INOX



LORIENT 1



LORIENT 2



LORIENT 3



LORIENT 4



LORIENT 5



LORIENT 6



LORIENT 7



LORIENT 8



LORIENT 9



LORIENT 10



LORIENT 11



LORIENT 12



## AUFBAU

- gefälzter, ungefälzter oder Reverse-Flügel
- MDF-Rahmenholz, mit zwei HDF-Platten bei Oberflächen GREKO und FINISH beplankt
- innen mit einem Rahmenholz (seitlich und oben, unten MDF) beplankt mit zwei HDF-Platten bei Oberflächen CPL und PREMIUM
- Füllung vom Typ „Wabeneinlage“ oder gegen Aufpreis: Vollplatte

## AUSFÜHRUNG

- HDF-Platte, beschichtet
- Flügelkante als SOFT oder STANDARD
- Reverse-Flügel nur in der STANDARD-Kante in den Oberflächen GREKO, PREMIUM und ST CPL
- Kante (Standard- oder ungefälzte Ausführung) mit oberflächengefärbter Einfassung oder wahlweise in glattem Schwarz (bei der Oberfläche LÄRCH QUERMUSTER)

## BESCHLÄGE

- zwei einschraubbare Türbänder oder drei Türbänder (bei Oberflächen GREKO und PREMIUM) im gefälzten Flügel
- drei unsichtbare Türbänder im ungefälzten Flügel oder zwei im Reverse-Flügel
- mit Riegelschloss im gefälzten Flügel und Magnetschloss im ungefälzten und im Reverse-Flügel für Schlüssel und mit Profilylinder, mit Einsteckschloss oder mit Verriegelung

## VERGLASUNG

- als Standard Decormat Verglasung, satiniert, transparent oder gegen Aufpreis: Verbund Sicherheitsglas VSG 221 satiniert, beidseitig glatt erhältlich
- Umstellung der Verglasung auf die RÜCKSEITE möglich (VORDERSEITE verglast im Standard)

**FINISH**

NUSSBAUM FINISH

HELLE AKAZIE FINISH

AKAZIE FINISH

**GREKO**

NUSSBAUM GREKO

SANREMO GREKO

SONOMA GREKO

MITTELEICHE GREKO

ULMEN GREKO

GOLDEICHE GREKO

GRAUEICHE GREKO

WEISSKIEFER GREKO

WEISS GREKO <sup>1)3)</sup>

SCHNEEWEISS GREKO <sup>1)2)</sup>

EICHE GREKO

**CPL**

EICHE ST CPL

GRAUEICHE ST CPL

WENGE ST CPL

GRAUKIEFER ST CPL

WEISS ST CPL <sup>1)</sup>

**PREMIUM**

NUSSBAUM PREMIUM

GRAUHORN PREMIUM

EICHE PREMIUM

WEISSRINDE PREMIUM

ESCHE GRAPHIT PREMIUM

BETON PREMIUM

LÄRCH QUERMUSTER

WEISS PREMIUM <sup>1)</sup>

## GEGEN AUFPREIS

### Reverse-Flügel

Füllung aus Vollplatte (im Preis ist das dritte Türband für gefälzte Tür standardmäßig enthalten)

Verstärkung für Türschließer

Türschließer mit Scherengestänge

mit einem zusätzlichen unteren Rahmenholz (kann selbst bis auf max 8 cm gekürzt werden)

Lüftungsunterschnitt oder Lüftungsgitter

Kunststoffhülsen

runde oder viereckige Hülsen aus Metall (4 Stück); Oberfläche: gebürstetes Nickel, patiniert, weiß und schwarz

gefälzter und ungefälzter Flügel „100“ (im Preis ist das dritte Türband für den Türflügel standardmäßig enthalten)

Verbund Sicherheitsglas VSG 221 satinierte Scheibe, beidseitig glatt

ein weiteres Türband für den gefälzte Flügel oder für Erfüllung Anforderungen tschechischer Normen (gilt nicht für die Vollplatte, Oberfläche GREKO, PREMIUM und Flügel „100“)

Absenkündigung

Abdeckungen aus Metall für die Türbänder im ungefälzten Flügel (gebürstetes Nickel, Patina, Chrom glänzend, Messing glänzend, weiß und schwarz)

Kantenflügel in schwarzer Ausführung

## VERFÜGBARE FLÜGELBREITEN

60 70 80 90 100

## GLASRAHMEN

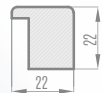

## VERFÜGBARE LÖSUNGEN

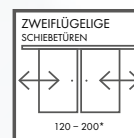
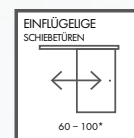
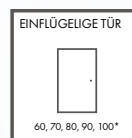

## ARTEN DER KANTENAUSFÜHRUNG

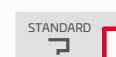

KANTENAUSFÜHRUNG SCHWARZ GLATT

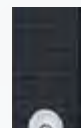

KANTENAUSFÜHRUNG SCHWARZER FLÜGEL QUER

<sup>1)</sup>weiße, glatte Oberfläche in bemalter Optik

<sup>2)</sup>nur in der Version SOFT, in der das die Oberfläche mit dem Falz verbunden ist

<sup>3)</sup>nur in der Version STANDARD

# SORANO

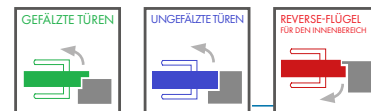

GEFÄLTZTE, UNGEFÄLTZTE UND REVERSE-FLÜGEL FÜR DEN INNENBEREICH



SORANO 1, Dekor WENGE ST CPL, Klinke TOPAZ INOX



SORANO 1



SORANO 2



SORANO 3



SORANO 4



SORANO 5



SORANO 6



SORANO 7



SORANO 8



SORANO 9



SORANO 10



SORANO 11



SORANO 12

## AUFBAU

- gefälzter, ungefälzter oder Reverse-Flügel
- MDF-Rahmenholz, mit zwei HDF-Platten bei Oberflächen GREKO und FINISH beplankt
- innen mit einem Rahmenholz (seitlich und oben, unten MDF) beplankt mit zwei HDF-Platten bei den Oberflächen CPL und PREMIUM
- Füllung vom Typ „Wabeneinlage“ oder gegen Aufpreis: Vollplatte

## AUSFÜHRUNG

- Flügelkante als SOFT oder STANDARD
- die Lamine 0,2 und 0,7 sind nur bei der Kante STANDARD verfügbar, die mit ABS-Kante nur in der Flügelfarbe beklebt ist oder gegen Aufpreis eine schwarze Standardeinfassung
- Reverse-Flügel nur in der STANDARD-Kante in den Oberflächen GREKO, PREMIUM und ST CPL
- Kante (Standard- oder ungefälzte Ausführung) mit oberflächengefärbter Einfassung oder wahlweise in glattem Schwarz (bei der Oberfläche LÄRCH QUERMUSTER)

## BESCHLÄGE

- zwei einschraubbare Türbänder oder drei Türbänder (bei Oberflächen GREKO und PREMIUM) im gefälzten Flügel
- drei unsichtbare Türbänder im ungefälzten Flügel oder zwei im Reverse-Flügel
- mit Riegelschloss im gefälzten Flügel und Magnetschloss im ungefälzten und im Reverse-Flügel: für Schlüssel und mit Profilylinder, mit Einsteckschloss oder mit Verriegelung

## VERGLASUNG

- als Standard Decormat Verglasung, satiniert, transparent oder gegen Aufpreis: Verbund Sicherheitsglas VSG 221 satiniert, beidseitig glatt erhältlich
- Umstellung der Verglasung auf die RÜCKSEITE möglich (VORDERSEITE verglast im Standard)

## GEGEN AUFPREIS

### Reverse-Flügel

(nicht verfügbar für CPL 0,2 und 0,7)

Füllung aus Vollplatte (im Preis ist das dritte Türband für gefälzte Tür standardmäßig enthalten)

Verstärkung für Türschließer

Türschließer mit Scherengestänge

mit einem zusätzlichen unteren Rahmenholz (kann selber bis auf max. 8 cm gekürzt werden)

Lüftungsunterschnitt oder Lüftungsgitter

runde oder viereckige Hülsen aus Metall (4 Stück); Oberfläche: gebürstetes Nickel, patiniert, weiß und schwarz

Kunststoffhülsen

gefälzter und ungefälzter Flügel „100“ (im Preis ist das dritte Türband für den Türflügel standardmäßig enthalten)

Verbund Sicherheitsglas VSG 221 satiniert

ein weiteres Türband für den gefälzte Flügel oder für Erfüllung Anforderungen tschechischer Normen (gilt nicht für die Vollplatte, Oberfläche GREKO, PREMIUM und Flügel „100“)

Absenkichtung

Abdeckungen aus Metall für die Türbänder im ungefälzten Flügel (gebürstetes Nickel, Patina, Chrom glänzend, Messing glänzend, weiß und schwarz)

Kantenflügel in schwarzer Ausführung

## FINISH



## GREKO



## CPL



## PREMIUM



## VERFÜGBARE FLÜGELBREITEN



## GLASRAHMEN

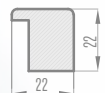

## VERFÜGBARE LÖSUNGEN

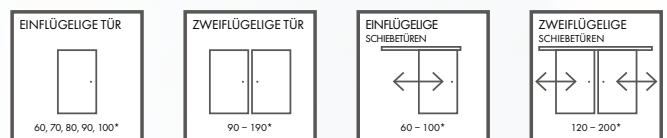

## ARTEN DER KANTENAUSFÜHRUNG



AUSFÜHRUNG DES KANTENFLÜGELS SCHWARZ GLATT



AUSFÜHRUNG DES KANTENFLÜGELS SCHWARZ QUER

<sup>1)</sup> weiße, glatte Oberfläche in bemalter Optik

<sup>2)</sup> nur in der Version SOFT, in der das die Oberfläche mit dem Falz verbunden ist

<sup>3)</sup> nur in der Version STANDARD

# GLASTÜREN GRAF



Interessantes Design, 48 Modelle zur Auswahl



8 mm Starkes gehärtetes oder laminiertes Glas

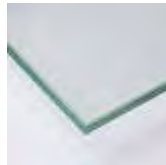

Eine große Auswahl an Farben der Blendrahmen: bis zu 33 Dekore



Die Möglichkeit, einen Lüfter einschneiden



Sie können einen festen oder verstellbaren Rahmen mit einem 6-cm- oder 8-cm-Band wählen



Verfügbare Systeme:



=

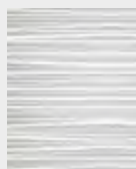

+



+

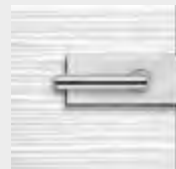

- modernes Design
- 2 solide Bänder
- Griffe und Bänder aus Edelstahl oder schwarz lackiert







# GLASTÜREN GRAF

TÜRFLÜGEL AUS GLAS FÜR DIE INNENTÜREN



GRAF 1



GRAF 5



GRAF 6



GRAF 7



GRAF 8



GRAF 9



GRAF 11



GRAF 12



GRAF 16

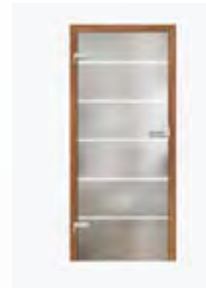

GRAF 17



GRAF 18



GRAF 20



GRAF 22



GRAF 26



GRAF 27



GRAF 28



GRAF 29



GRAF 30



GRAF 31



GRAF 32



GRAF 33



GRAF 34



GRAF 35



GRAF 36



# GLASTÜREN GRAF

TÜRFLÜGEL AUS GLAS FÜR DIE INNENTÜREN



GRAF 37



GRAF 38



GRAF 39



GRAF 40



GRAF 41



GRAF 42



GRAF 43



GRAF 44



GRAF 45



GRAF 46



GRAF 47



GRAF 48



GRAF 49



GRAF 50



GRAF 51



GRAF 52



GRAF 53



GRAF 54



GRAF 55



GRAF 56



GRAF 57



GRAF 58



GRAF 59



GRAF 60

Vorgestelltes Modell GRAF 1 mit Oberfläche WEISS GREKO



## AUFBAU

- gehärtetes Glas 8 mm, gefärbtes Glas 8 mm gefärbt nach Masse (GRAF 26 ) und laminiertes Glas 44.3 (GRAF 27, 28, 29)
- Umstellung der Verglasung auf die RÜCKSEITE möglich (VORDERSEITE verglast im Standard)
- satiniertes Glas mit schwarzen oder weißen Mustern

## BLOCK- UND UMFASSUNGSZARGE

- Preise für Umfassungs- und Blockzargen für gefälzte Türflügel
- elektrische Türöffner sind nicht anwendbar
- bei den Glas-Zargen wird ein Türband mit Bolzen von 10 mm verwendet
- **FÜR GLASFLÜGEL GRAF SIND GEFÄLTZE ZARGEN IN ALLEN ERHÄTLICHEN DEKOREN SOWIE LACKIERTE ZARGE TITANWEISS UV VERFÜGBAR**

Hinweis: Die vergrößerte Kollektion unserer Glastüren und eine Übersicht der bestehenden Modelle ist auf unserer Internetseite [www.erkado.pl](http://www.erkado.pl) erhältlich. Es sind dort ebenfalls Modelle verfügbar, die über unsere B2B-Nutzeroberfläche bestellt werden können.

## VERFÜGBARE FLÜGELBREITEN

60 70 80 90 (gegen Aufpreis)

## GEGEN AUFPREIS

Flügel „90“

Lüftungsunterschnitt

## BESCHLÄGE METAL-BUD aus Edelstahl

**Metal-Bud**

PRODUCENT KLAMEK

Erhältliche Formen: oval oder viereckig



2A OVAL



3A OVAL



1A OVAL



4AZ OVAL AUSSEN  
4AW OVAL INNEN



SCHARNIER oval



2B VIERECKIG



3B VIERECKIG



1B VIERECKIG



4BZ VIERECKIG AUSSEN  
4BW VIERECKIG INNEN



SCHARNIER viereckig





# BESCHLÄGE

## KLINKEN FÜR PLATTEN- UND RAHMENFLÜGEL

die Klinken können nicht bei Plattenflügeln mit Renovierzarge verwendet werden, siehe

### Klinke RUMBA mit antibakterieller Beschichtung, die aktive Silberionen enthält

schwarz matt



schwarz matt



### Klinke METAL-BUD LUNA PREMIUM VIERECKIG

Chrom glänzend, Chrom gebürstet matt, Messing glänzend, schwarz matt

**Metal-Bud**

PRODUCENT KLAMEK



Chrom glänzend



Chrom gebürstet matt



Messing glänzend



schwarz matt

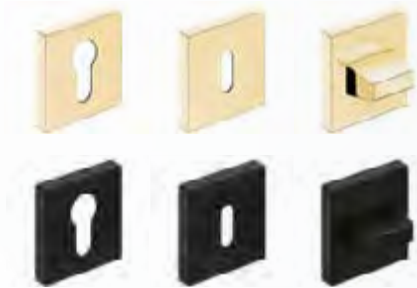
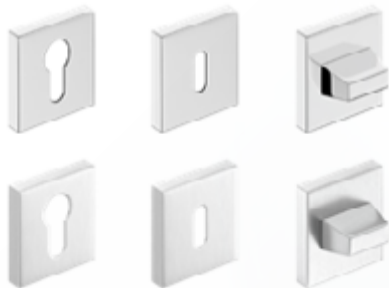

KLINKE DER KLASSE  
**PREMIUM**

### Klinke METAL-BUD LUNA PREMIUM RUND

Chrom glänzend, Chrom gebürstet matt, Messing glänzend, schwarz matt

**Metal-Bud**

PRODUCENT KLAMEK



Chrom glänzend



Chrom gebürstet matt



Messing glänzend



schwarz matt



KLINKE DER KLASSE  
**PREMIUM**

## KLINKEN FÜR PLATTEN- UND RAHMENFLÜGEL

die Klinken können nicht bei Plattenflügeln mit Renovierzarge verwendet werden

### Struktur-Klinke METAL-BUD DECO

Chrom glänzend, Nickel Satin

**Metal-Bud**

PRODUCENT KLAMEK



Oberfläche MITTELEICHE GREKO



Oberfläche SCHWARZ



Oberfläche WEISS GREKO



Oberfläche SONOMA GREKO



Oberfläche NUSSBAUM GREKO



Oberfläche EICHE GREKO



Oberfläche SANREMO GREKO

### Klinke METAL-BUD IBIZA

Chrom glänzend, Nickel Satin, Graphit/Chrom, weiß matt, schwarz matt



Chrom glänzend



Graphit / Chrom



Nickel Satin



weiß matt



schwarz matt

### Klinke METAL-BUD LINEA Chrom glänzend, Nickel Satin, Graphit/Chrom



Chrom glänzend



Graphit / Chrom



Nickel Satin

### SZYLD Chrom glänzend, Nickel Satin, Graphit/Chrom, weiß matt, schwarz matt für die Modelle DECO, IBIZA, LINEA



## KLINKEN FÜR PLATTEN- UND RAHMENFLÜGEL

die Klinken können nicht bei Plattenflügeln mit Renovierzarge verwendet werden

### Klinke METAL-BUD ERKADO

**Metal-Bud**

PRODUCENT KLAMEK

Rostfreier Stahl



Klinke SAPHIRE INOX



Klinke METRO INOX



Klinke PROXIMA INOX VIERECKIG



Klinke TOPAZ INOX



Klinke ONYX INOX



Klinke NOVA VIERECKIG INOX



Schlossschild



Schlüsselschild



WC-Schild



Klinke NOVA RUND INOX



Klinke JOWISZ INOX



Klinke ROMA INOX



Schlossschild



Schlüsselschild



WC-Schild

### Klinke METAL-BUD ERKADO schwarz matt



Klinke TOPAZ schwarz matt



Schlossschild



Schlüsselschild



WC-Schild

### Klinke BARCELONA

Nickel Velvet



Klinke BARCELONA Nickel Velvet



Schlossschild



Schlüsselschild



WC-Schild

## KLINKEN FÜR PLATTEN- UND RAHMENFLÜGEL

die Klinken können nicht bei Plattenflügeln mit Renovierzarge verwendet werden

### Klinke METAL-BUD SYRIUSZ und BLANKA RUND

**Metal-Bud**

PRODUCENT KLAMEK

schwarz matt



Klinke BLANKA OKRĄGŁA



Schlossschild



Schlüsselschild



WC-Schild



Klinke SYRIUSZ schwarz



Schlossschild



Schlüsselschild



WC-Schild

### Klinken TUPAI 2275 Q

Chrom gebürstet, Chrom glänzend, schwarz



Chrom glänzend



Chrom gebürstet



schwarz



### Klinken TUPAI 2275 RT

Chrom glänzend, Chrom gebürstet, schwarz



Chrom glänzend



Chrom gebürstet



schwarz





## KLINKEN FÜR PLATTEN- UND RAHMENFLÜGEL

die Klinken können nicht bei Plattenflügeln mit Renovierungszarge verwendet werden

Klinken **GAMET** Chrom gebürstet, Chrom glänzend



Klinke MISTICO  
Chrom glänzend



Klinke MISTICO  
Nickel gebürstet



Schlüssel- und Schlossschild  
WC-Schild



Klinke ERBA  
Nickel gebürstet



Klinke ERBA  
Messing Antik



Schlüssel- und Schlossschild  
WC-Schild



Klinke CASCADA  
Nickel gebürstet



Klinke CASCADA  
Messing Antik



Schlüssel- und Schlossschild  
WC-Schild

## KLINKEN FÜR PLATTEN- UND RAHMENFLÜGEL AUF LANGEM SCHILD

die Klinken können nicht bei Plattenflügeln mit Renovierungszarge verwendet werden  
(GILT NICHT für die Klinke BLANKA). Klinken mit langem Schild werden nicht bei ungefälzten Türen angewandt

Klinke **METAL-BUD JOWISZ INOX** langes Schild

rostfreier Investitionsstahl

**Metal-Bud**

PRODUCENT KLAMEK



Klinke JOWISZ INOX  
Schlüsselschild



Klinke JOWISZ INOX  
WC-Schild



Klinke JOWISZ INOX  
Schlossschild



Klinke JOWISZ INOX  
Schild, Einsteckschloss

## KLINKEN FÜR PLATTEN- UND RAHMENFLÜGEL AUF LANGEM SCHILD

die Klinken können nicht bei Plattenflügeln mit Renovierungszarge verwendet werden (GILT NICHT für die Klinke BLANKA). Klinken mit langem Schild werden nicht bei ungefälzten Türen angewandt

### Klinken METAL-BUD ASTRA und BLANKA

– die Klinke BLANKA wird nur für Plattenflügel mit Renovierungszarge empfohlen

**Metal-Bud**

PRODUCENT KLAMEK

Nickel, Patina, Chrom/Satin, schwarz matt



Klinke ASTRA  
Nickel, Patina  
Schlüsselschild

Klinke BLANKA  
Chrom/Satin,  
Patina, schwarz  
matt  
Schlüsselschild

Klinke ASTRA Nickel und  
BLANKA Chrom/Satin, Patina, schwarz matt  
WC-Schild

Klinke ASTRA Nickel und  
BLANKA Chrom/Satin, Patina, schwarz matt  
Schlossschild

Klinke ASTRA Nickel und  
BLANKA Chrom/Satin, Patina, schwarz matt  
Schild, Einsteckschloss

### Klinke METAL-BUD TOPAZ INOX langes Schild rostfreier Stahl



Klinke TOPAZ INOX  
Schlüsselschild

Klinke TOPAZ INOX  
WC-Schild

Klinke TOPAZ INOX  
Schlossschild

Klinke TOPAZ INOX  
Schild, Einsteckschloss

## ZYLINDER



Zylinder  
Farbe Nickel Satin

### ZYLINDER

Maß
26/36
30/30

## WELCHEN ZYLINDER WÄHLEN?

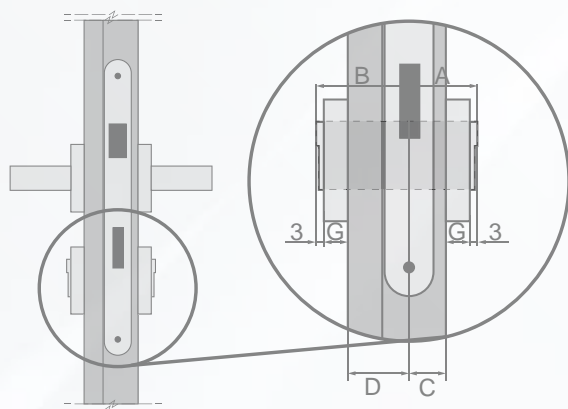

Beispielberechnung der Zylindergröße bei Platten- und Rahmentüren (40 mm) und Schilddicke von S = 7 mm  
 $A/B = (C+S+3) / (D+S+3)$   
 $A/B = (15+7+3) / (25+7+3)$   
 $A/B = 25/35$

Art der Tür	Flügelstärke	Verhältnis der Schlosslage in der Tür (C/D)	Empfohlene Zylindergröße
Platten, Rahmen (Falz)	40 mm	15/25	26/36
Platten, Rahmen (ungefälzt)	40 mm	20/20	30/30

\* Empfohlene Zylindergröße bei einer Schilddicke von 7 mm und einem Abstand von 2 mm bis 4 mm



# TECHNISCHE INFORMATIONEN

## RICHTUNG DER TÜRÖFFNUNG

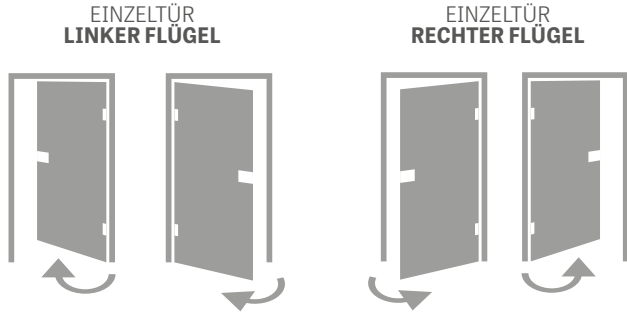

## UNGEFÄLTZTE, GEFÄLTZTE UND REVERSE-TÜREN



## DOPPELTÜR

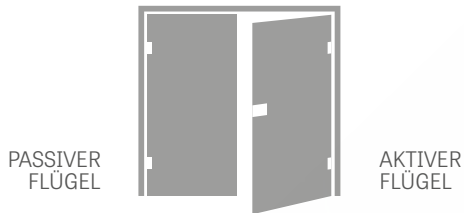

## ZARGENVERBINDUNG



## WIE WIRD DER TÜRPREIS BERECHNET?

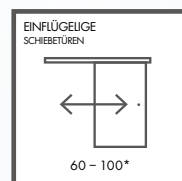
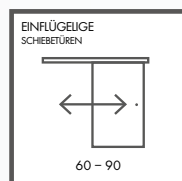
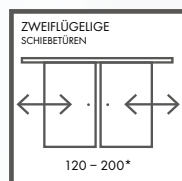
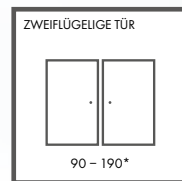
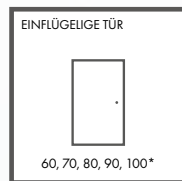
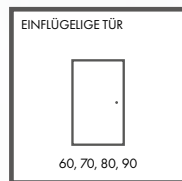
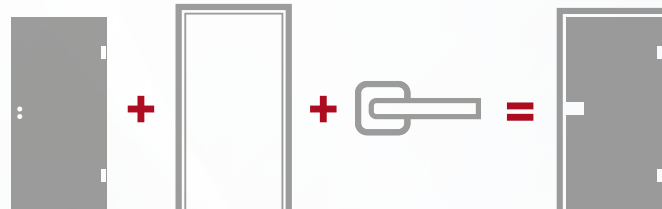

## ART DER OBERFLÄCHENENDFERTIGUNG

### FINISH

Die Oberfläche Finish besteht aus einer vorimprägnierten, also bedruckten Folie, die anschließend mit entsprechender Lackierung versiegelt wird. Der Einsatz von veredelnden Deckschichten verbessert ihre Beständigkeit.

### GREKO

Die Oberfläche Greko besteht auch aus einer vorimprägnierten, also bedruckten Folie, die anschließend mit entsprechender Lackierung versiegelt wird. Der Einsatz von veredelnden Deckschichten verbessert ihre Beständigkeit und Flexibilität. Die Lackierung enthält Silikon. Aus diesem Grund zeichnet sich die Folie durch verbesserte Wasserfestigkeit aus.

Die Oberfläche Greko wird auf einer japanischen Tragschicht mit hoher Densität ohne Melaminharzanteile hergestellt. So ist diese Folie umweltfreundlich, nicht gefährlich für Menschen und die Umwelt, während der Herstellung, als auch während Verwendung und Entsorgung. Sie enthält kein Formaldehyd oder andere Schadstoffe.

Die Greko-Folie hebt sich durch ihr einzigartiges Design ab. Sie sorgt für sehr hochwertige Oberflächen mit Nachahmung der Holzmaserung (3D-Effekt). Diese Dekore sehen Holz zum Verwechseln ähnlich aus.

### PREMIUM

Die Oberflächen aus der Reihe Premium basieren auf dem Polypropylen (PP) - also einem sehr beständigen Material, das gegen Abrieb und Kratzer sehr beständig ist und eine ansprechende Optik hat. Sie verleiht der Tür eine elegante Optik und ein individuelles Profil sowie ahmt natürliches Holz perfekt nach. Die Oberfläche Premium überzeugt nicht nur durch ihre Optik, sondern auch Funktionalität - sie ist besonders gegen Kratzer, Feuer und Abtrieb beständig.

Diese Eigenschaften garantieren, dass Produkte, die mit PREMIUM-Oberfläche versehen sind, lange Jahre problemlos sogar unter schwierigen Betriebsbedingungen verwendet werden können.

### ST CPL, CPL 0,2 und CPL 0,7

Die Oberfläche CPL ST besteht aus einer dekorativen Schicht, die mit Melaminharz imprägniert ist sowie aus einer tragenden Schicht, die für Flexibilität sorgt. Die Deckschicht (aus Harz) wird beim Laminieren gehärtet und gewinnt dadurch hohe Beständigkeit gegen Kratzer und Abrieb. Sie ist schlag-, abtrieb-, kratzfest und beständig gegen hohe Temperaturen und UV-Strahlung. Diese Art der Oberfläche eignet sich besonders gut für Produkte, die in s.g. „schwierigen“ Räumen eingebaut werden (die hohen Temperaturen, Feuchtigkeit oder sehr schweren Umgebungsbedingungen ausgesetzt sind). Laminatdicke ca. ST CPL - 0,15 mm, CPL 0,2 - 0,2 mm und CPL 0,7 - 0,7 mm. Das Laminat CPL 0,7 wird wegen seiner außergewöhnlichen Härte nur bei der Flügelfläche angewandt. Flügel mit den Laminaten CPL 0,2 und CPL 0,7 haben die Flügelkante aus ABS, einem sehr starken PVC-Material.

### UV-LACK

Die Oberfläche der Tür in der Farbe TITANWEISS UV wird mehrmals mit modernen Lacken in der UV-Härtungstechnologie lackiert.

Flache Oberflächen werden zunächst mit einer speziellen Grundiermembran geschützt und dann zweimal mit Weltklasse-Farbe gestrichen und mit UV-Strahlen gehärtet.

Da gefräste Oberflächen aus technologischen Gründen nicht mit Möbeln geschützt werden können, werden sie lackiert und bis zu dreimal mit UV-Strahlen gehärtet.

Die automatische Lackierung (ohne menschliches Zutun) nach dem Scannen führt zu einer perfekten Oberflächenqualität, während die Härtung der Farbe mit der modernsten Methode der Fixierung durch ultraviolette (UV) Strahlung eine sehr hohe mechanische Widerstandsfähigkeit bewirkt.

## KANTENAUSFÜHRUNG

### KANTE SOFT



Der Flügel SOFT weist keine scharfen Kanten auf, so sieht er noch moderner und eleganter aus. Der Flügel ist mit einer Klebefolie mit Furnier mit erhöhter Kratzfestigkeit beschichtet, wodurch seine allgemeine Beständigkeit wesentlich besser ist.

Die Oberfläche bei Flügeln SOFT wird an zwei Stellen miteinander verbunden - siehe schematische Darstellung (gilt nicht für den Dekor SCHNEEWEISS GREKO, bei dem die Oberfläche innerhalb des Falzes verbunden wird).



### KANTE STANDARD



Die Oberflächen werden mit der Oberfläche CPL ST mit Stärke 0,15 mm, CPL 0,2, CPL 0,7, mit der Polypropylen-Oberfläche PREMIUM, Oberfläche GREKO oder der Folie FINISH versehen. Der Flügel in der STANDARD-Ausführung weist scharfe Kanten auf, an denen sich die Deckplatte mit der Oberfläche verbinden. Siehe dazu die schematische Darstellung. Bei den Laminaten CPL 0,2 und CPL 0,7 ist es ABS, eine sehr starke PVC-Oberfläche. Gleichzeitig ist die Verbindungstechnik der Oberfläche identisch wie im Fall von ungefälzten Flügeln für die Schiebetürsysteme und ungefälzte Türen.





## RAHMENFLÜGEL STILE

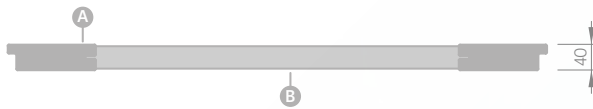
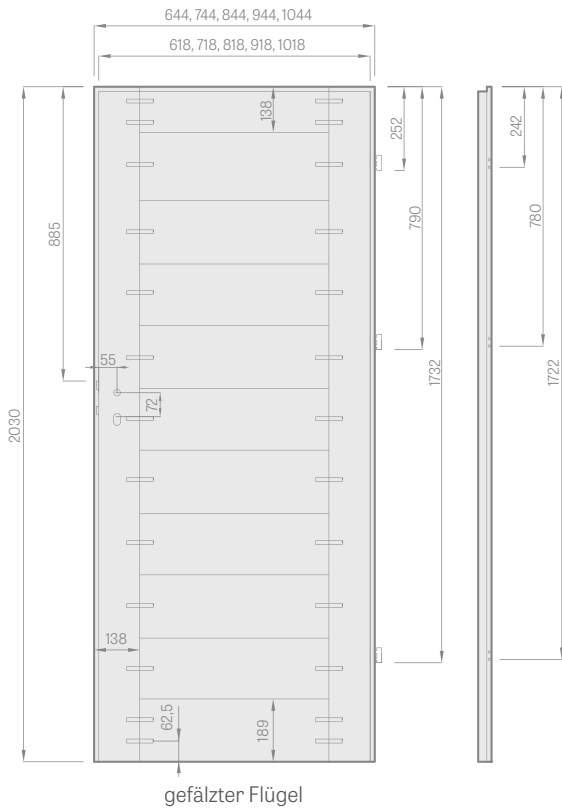

- A** MDF- oder Holzrahmen in der Oberfläche PREMIUM
- B** MDF-Querteile



Stabiles Querteil mit Stärke 35 mm oder 22 mm



Elegante, rahmenlose Verglasung mit Nut



MDF-Rahmen für GREKO-Oberflächen



Rahmenholz aus Leimholz für die Oberflächen PREMIUM und CPL

## PLATTENFLÜGEL

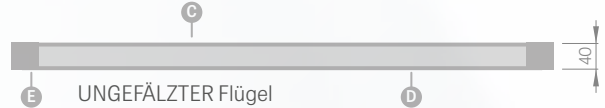
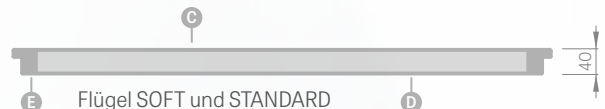
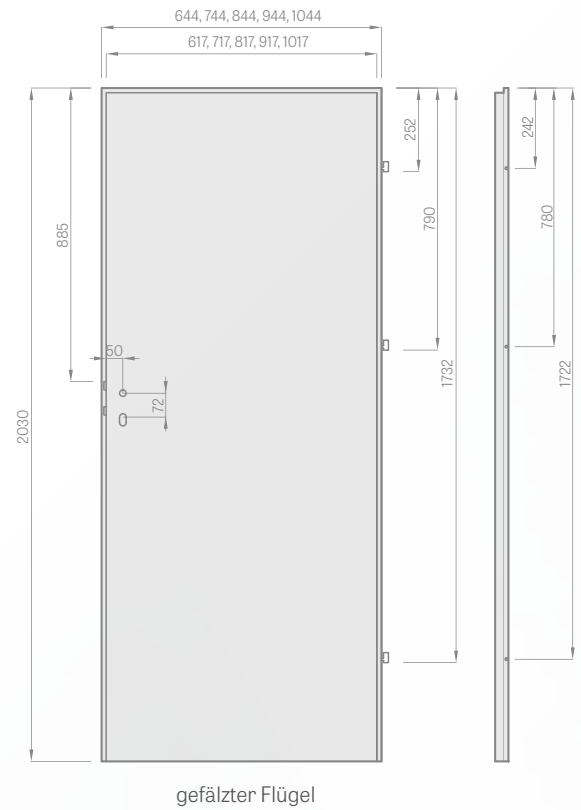

- A** MDF-Platte; **B** Dichtung; **C** HDF-Platte; **D** Füllung;
- E** MDF- oder Holzrahmen Herse SET und UNO PREMIUM

## FÜLLUNGEN

Wabeneinlage



Vollplatte



Wabeneinlage und Vollplattenfüllung gelten NUR für Platten Türen. Für die Vollplatte ist ein zusätzliches drittes Türband zwingend.

## GLASTAFEL GRAF

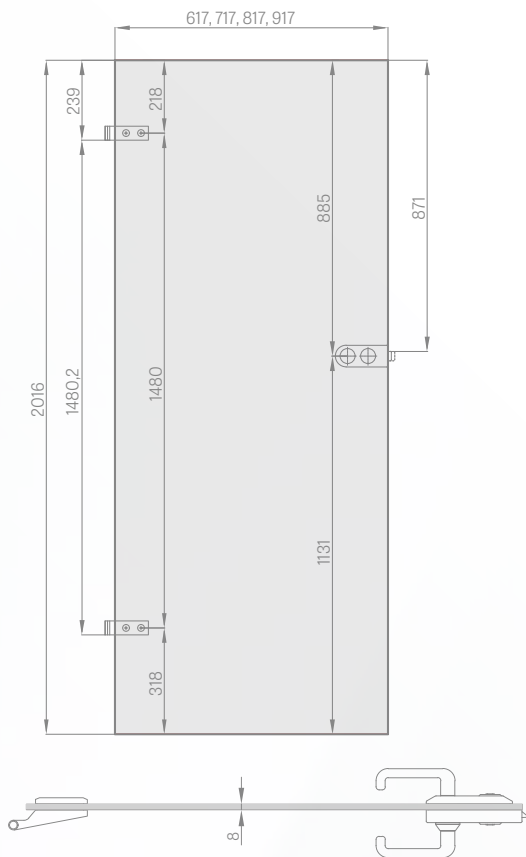

## BADESCHLOSS EINBAU

außen (A)

innen (I)

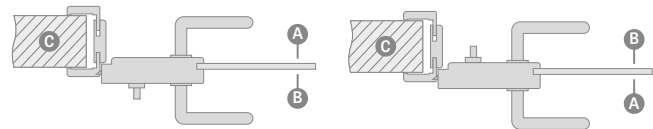

A Vorzimmer; B Badezimmer; C Mauer

WC-Schloss – bei Bestellung einer Verriegelung wählen Sie:  
**AUSSENSCHLOSS** – die Verriegelung soll an der Außenseite der Tür (A) montiert werden,

oder  
**INNENSCHLOSS** – die Verriegelung soll an der Innenseite der Tür (I) montiert werden

Hinweis: Die Verriegelungen weisen eine Drehrichtung auf (links oder rechts drehend)

## STANDARD-VERGLASUNG VORDERSEITE



## VERGLASUNG AUF BESTELLUNG RÜCKSEITE:



G glatte Seite; M matte Seite mit Verzierung

## METALLABDECKUNGEN FÜR TÜRBÄNDER



Nickel gebürstet, Patina, Chrom glänzend, Messing glänzend, weiß mat und schwarz mat

Maße der Abdeckungen:

- Außendurchmesser 16 mm für Türen Typ HERSE SET, FORTECA und LEDA-Brandschutz
- Innendurchmesser 15 mm für Platten- und Rahmentüren
- Länge: 47 mm

## LÜFTUNG

Der Lüftungsunterschnitt ist für ungefälzte Flügel für vor und in der Wand laufende Schiebetüren nicht verfügbar

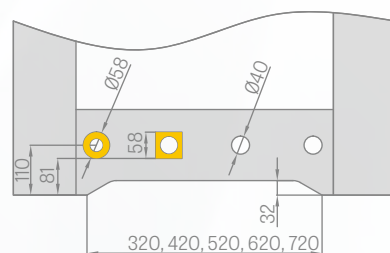

## LÜFTUNG



Kunststoffhülsen für die Farbgruppe FINISH



Holznachahmende Kunststoffhülsen für die Rahmentüren STILE und Oberflächen GREKO, PREMIUM sowie CPL



Hülsen aus Metall mit viereckigem und rundem Querschnitt



Gitter

## FLÜGEL KÜRZEN

Die PL-Norm sieht vor, dass die Flügel auf eigene Hand gekürzt werden können, maximal bis 50 mm oder bis 80 mm bei Flügeln der Baureihe HERSE SET (wenn nicht werksseitig gekürzt) sowie bei Plattenflügeln unter Voraussetzung, dass diese werksseitig mit einem unteren Rahmenholz versehen sind.

(WICHTIGER HINWEIS: Die Flügel der Baureihe FRAGI, zweiflügelige Türen und Feuerschutztüren, ungefälzte Flügel für die Schiebetüren, Glastüren GRAF, sowie Rahmenflügel nach CZ-Norm dürfen nicht gekürzt werden).

**Die Flügelhöhe in der sog. CZ-Norm ist um 47 mm geringer als bei der PL-Norm.**

## STANDARD-VERGLASUNG „VORDERSEITE“

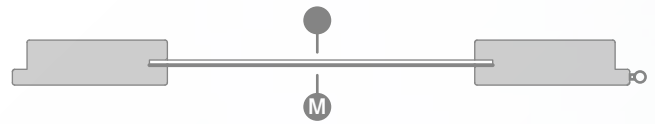

## VERGLASUNG AUF BESTELLUNG „RÜCKSEITE“

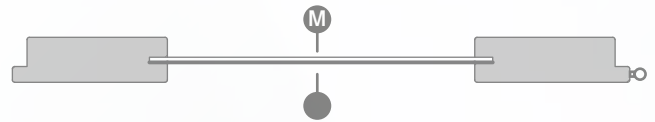

G glatte Seite; M matte Seite mit Verzierung

## ABBILDUNG DER LICHTDURCHLÄSSIGKEIT DER VERGLASUNG



GRAF 1 Sicherheitsglas, lackiert



GRAF 12 Sicherheitsglas, lackiert



GRAF 8 Decormat



GRAF 9 transparent



GRAF 26 dark grey



GRAF 29 laminiertes Glas

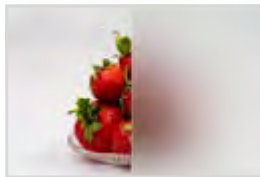

Decormat Sicherheitsglas (weiß)



Transparentes Sicherheitsglas



VSG schwarz

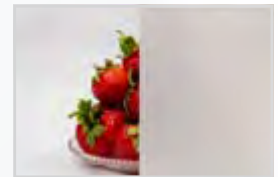

VSG weiß

## VERBUNDSICHERHEITSGLASS VSG 221, 331, 441 SATINIERT und SCHWARZ

für Rahmentüren STILE und Plattentüren

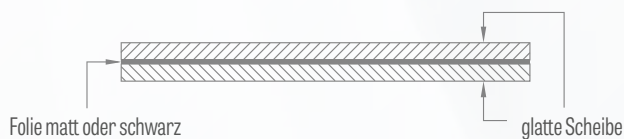

## LICHTSPALT UNTER DEM EINGEBAUTEN FLÜGEL

Bitte überprüfen Sie vor dem Einbau die unteren Abstandsmaße aller Produkte, da die zulässige Abweichung aufgrund der Rahmenmasstoleranz +/- 3mm beträgt

## SET FÜR DIE REINIGUNG, PFLEGE UND WARTUNG VON TÜREN OTTIMO



## ELEKTRISCHER TÜRÖFFNER

(erhältlich für Block- und Umfassungszargen für gefälzte Flügel, nicht erhältlich für Zargen für Glasscheiben GRAF und zweiflügelige Türen)



Erhältliche Bauformen der elektrischen Türöffner:

- Basis 12 V
- Basis 24 V
- mit Schalter 12 V
- mit Schalter 24 V
- Reverse 12 V
- Reverse 24 V

**BASIS**

- normal geschlossen, bei Aufgabe der Spannung wird geöffnet

**MIT SCHALTER**

- vergleichbar mit der Basis-Ausführung, kann aber durch Verschiebung der Falle ausgeschaltet werden

**REVERSE**

- bei Aufgabe der Spannung erfolgt die Schließung, ohne Spannung Öffnung

Für Feuerschutztüren sind elektrische Reverse-Türschließer und mit Schalter

## BESCHLÄGE

### RIEGELSCHLÖSSER

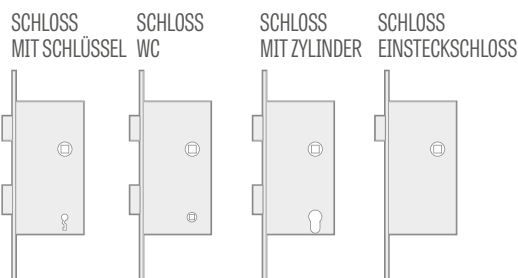

### ABSTÄNDE

1. Bei Falzflügeln beträgt der Abstand zwischen dem Riegelschloss für Schlüssel, WC und Zylinder 72 mm.
2. Bei ungefälzten und Reverse-Flügeln beträgt der Abstand der Magnetverriegelung jeweils:
  - Schlüssel und WC Abstand: 90 mm
  - Zylinder-Abstand: 85 mm

In den WC-Schlössern ist das Verriegelungsloch ein Quadrat von:

- PL-Norm: 4 mm
- CZ-Norm: 6 mm

## VERDÜBELUNG DER ZARGE

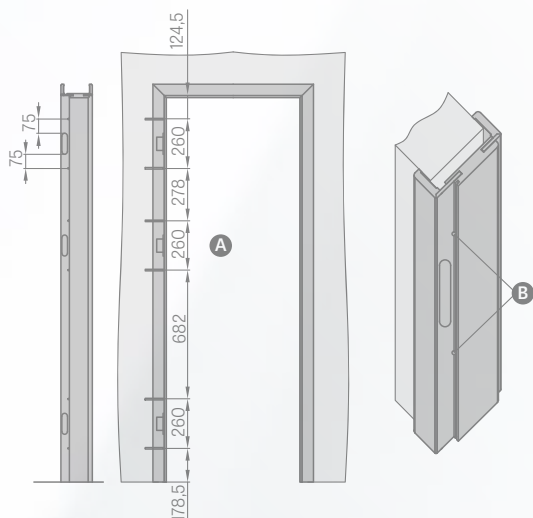

- A** Öffnungen für Metallschrauben mit Länge von mind. 80 mm x Ø6 mm bohren
- B** Neben dem Montageschaum müssen während des Einbaus an der Bandseite auch Anker verwendet werden. Die Schraubenöffnungen sollen unter der Dichtung ausgeführt werden, sodass diese durch die Dichtung unsichtbar werden.

## FÜR UNGEFÄLTZTE FLÜGEL



versteckter Türrahmen



magnetisches Schloss



Schlossfalle magnetisch, mit Verstellung



Flügel mit Zarge verblendet





# SCHIEBESYSTEME

VOR DER WAND LAUFEND

## VOR DER WAND LAUFENDES SCHIEBETÜRSYSTEM: GEGEN AUFPREIS

EINZELN SP1Nz (mit Verriegelung)	
EINZELN SP1Nzb (ohne Verriegelung)	
DOPPELT SP2N	

Im Preis inbegriffen:

Alu-Schiene mit Blende und Anschlag in der Flügelfarbe mit Länge:

- 210 cm für den Flügel „100“
- 200 cm für den Flügel „90“
- 180 cm für den Flügel „80“
- 180 cm für die Flügel „70“, „60“

### Erhältliche Konfigurationen für vor der Wand laufende Schiebetürsysteme:

- Schiene mit Blende und Anschlag mit Dichtung (nur SP1Nz und SP1Nb)
- Schiene mit Blende und Durchgangszarge (nur SP2N)
- Schiene mit Blende und Anschlag + Durchgangszarge (nur SP1Nz und SP1Nb)
- Schiene mit Blende und Anschlag mit Dichtung + Durchgangszarge (nur SP1Nz und SP1Nb)

Das Gitter ist auf der Innenseite nicht abgedeckt oder lackiert. Es ist möglich, einen Abdeckrahmen, Puffer und Tunnelwinkel von 8 cm in **SCHWARZ PREMIUM** zu bestellen.

Verstellbare „Tunnelzarge“ im Preis einer Umfassungszarge

Hakenschluss mit Beschlägen  
Option nur für das Einzelsystem erhältlich

Knauf oval oder rund in Farben: Chrom glänzend, Chrom gebürstet, Messing glänzend, schwarz matt; ein Knaufgarnitur umfasst zwei Stück

Synchronisierung  
gleichzeitiges Öffnen oder Schließen von zwei Flügeln ist nur für das System SP2N ausführbar

Laufbremse  
Dämpfung des Türblatts vor dem Schließanschlag gilt nur für SP1Nz und SP1Nb  
nur für SP1Nz und SP1Nb

### KNAUFE RUND UND OVAL

Chrom glänzend, Chrom gebürstet, Messing glänzend, schwarz matt



### HAKENSCHLÖSSER MIT SCHLOSS

Chrom glänzend,  
Chrom gebürstet,  
Messing glänzend,  
schwarz matt

Der Schlüssel ist nur in Silber erhältlich

Der Hakenschluss für Schlüssel umfasst zwei ausgewählte Knaufe





# VOR DER WAND LAUFENDES SCHIEBETÜRSYSTEM

MIT EINBAU DER ZARGE

## SP1Nz oder SP1Nb (links Vorderseite)

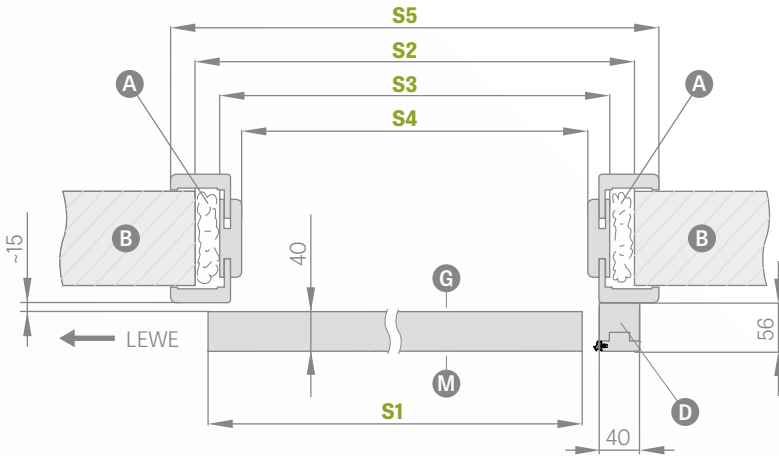

## SP2N (Vorderseite-Version)

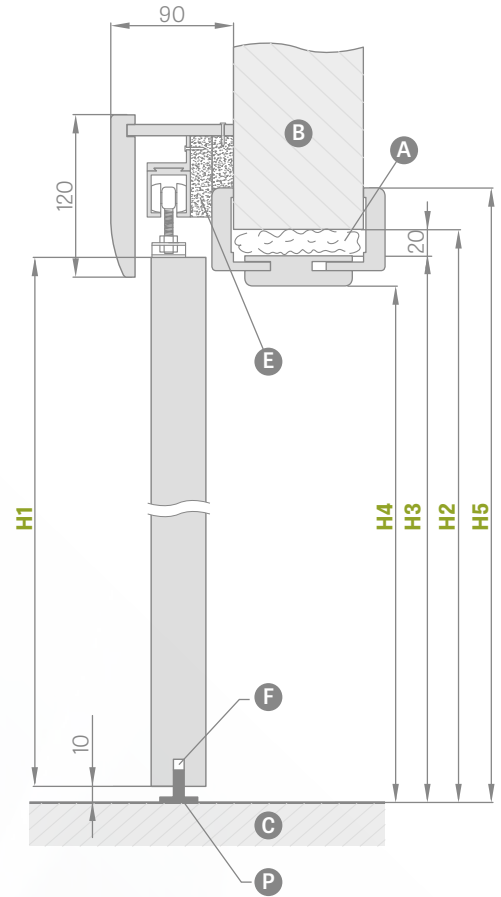
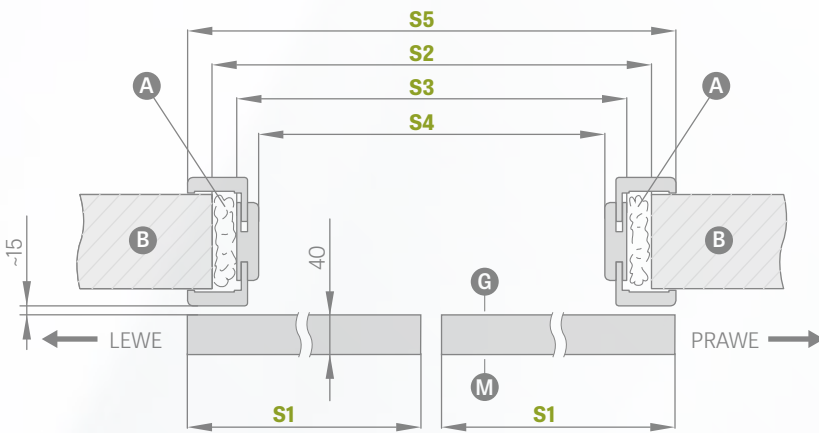

- A**– Schaum
- B**– Mauer
- C**– Boden
- D**– Anschlagbalken
- E**– Distanzleisten
- F**– Führungsfräsung
- G**– glatte Scheibenseite
- M**– matte Scheibenseite
- P**– Bodenführung

## VOR DER WAND LAUFENDES SCHIEBETÜRSYSTEM MIT EINBAU DER ZARGE

### EINFLÜGELIGE TÜR

### ZWEIFLÜGELIGE TÜR

	EINFLÜGELIGE TÜR					ZWEIFLÜGELIGE TÜR				
	,60"	,70"	,80"	,90"	,100"	,60" x 2	,70" x 2	,80" x 2	,90" x 2	,100" x 2
<b>S1</b> Flügelbreite	644	744	844	944	1044	1288	1488	1688	1888	2088
<b>S2</b> Breite der Maueröffnung	688	788	888	988	1088	1288	1488	1688	1888	2088
<b>S3</b> Außen-Zargenbreite	648	748	848	948	1048	1248	1448	1648	1848	2048
<b>S4</b> Breite auf der Zargenhöhe	604	704	804	904	1004	1204	1404	1604	1804	2004
<b>S5</b> Deckungsbreite der Zarge Umfassung 6 cm/Umfassung 8 cm	746/ 786	846/ 886	946/ 986	1046/ 1086	1146/ 1186	1346/ 1386	1546/ 1586	1746/ 1786	1946/ 1986	2146/ keine
<b>H1</b> Flügelhöhe	2030	2030	2030	2030	2030	2030	2030	2030	2030	2030
<b>H2</b> Höhe der Maueröffnung	2060	2060	2060	2060	2060	2060	2060	2060	2060	2060
<b>H3</b> Außenhöhe der Zarge	2040	2040	2040	2040	2040	2040	2040	2040	2040	2040
<b>H4</b> Breite auf der Zargenhöhe	2018	2018	2018	2018	2018	2018	2018	2018	2018	2018
<b>H5</b> Deckungshöhe der Zarge Umfassung 6 cm/Umfassung 8 cm	2089/ 2109	2089/ 2109	2089/ 2109	2089/ 2109	2089/ 2109	2089/ 2109	2089/ 2109	2089/ 2109	2089/ 2109	2089/ keine



# VOR DER WAND LAUFENDES SCHIEBETÜRSYSTEM

OHNE ZARGENEINBAU

## SP1Nz oder SP1Nb (links Rückseite)

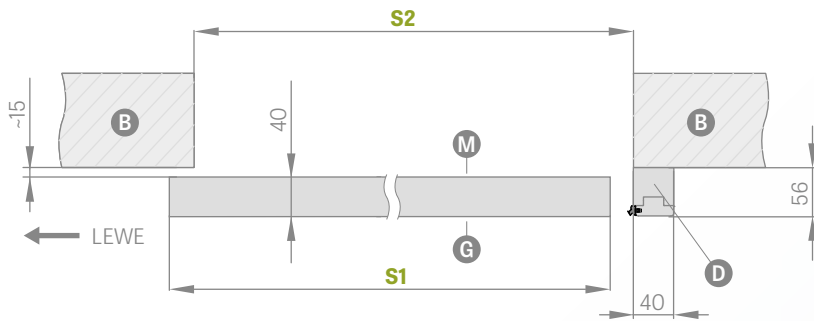

## SP2N (Rückseite)

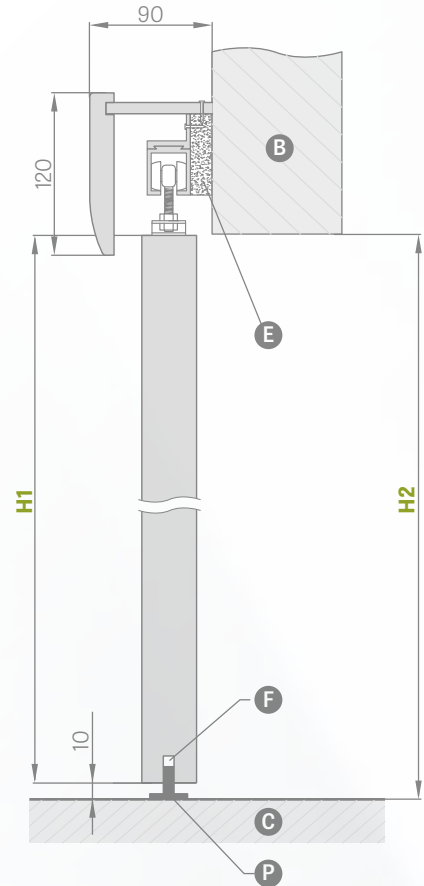
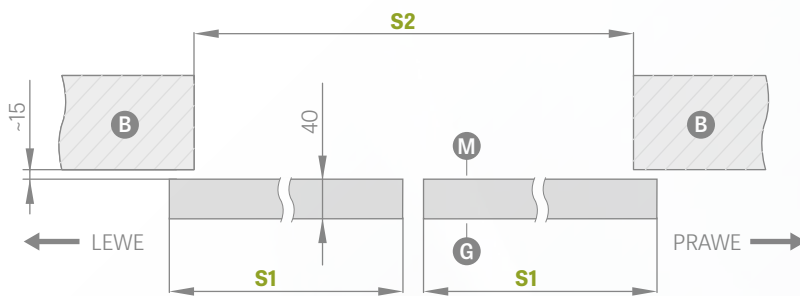

- B** - Mauer
- D** - Anschlagbalken
- F** - Führungsfräsung
- P** - Bodenführung
- C** - Boden
- E** - Distanzleisten
- G** - glatte Scheibenseite
- M** - matte Scheibenseite

### VOR DER WAND LAUFENDES SCHIEBETÜRSYSTEM OHNE EINBAU DER ZARGE

	EINFLÜGELIGE TÜR					ZWEIFLÜGELIGE TÜR				
	„60“	„70“	„80“	„90“	„100“	„60“ x 2	„70“ x 2	„80“ x 2	„90“ x 2	„100“ x 2
<b>S1</b> Flügelbreite	644	744	844	944	1044	1288	1488	1688	1888	2088
<b>S2</b> Breite der Maueröffnung	602	702	802	902	1002	1202	1402	1602	1802	2002
<b>H1</b> Flügelhöhe	2030	2030	2030	2030	2030	2030	2030	2030	2030	2030
<b>H2</b> Höhe der Maueröffnung	2020	2020	2020	2020	2020	2020	2020	2020	2020	2020



# VOR DER WAND LAUFENDES SCHIEBETÜRSYSTEM

LOFT-TYP

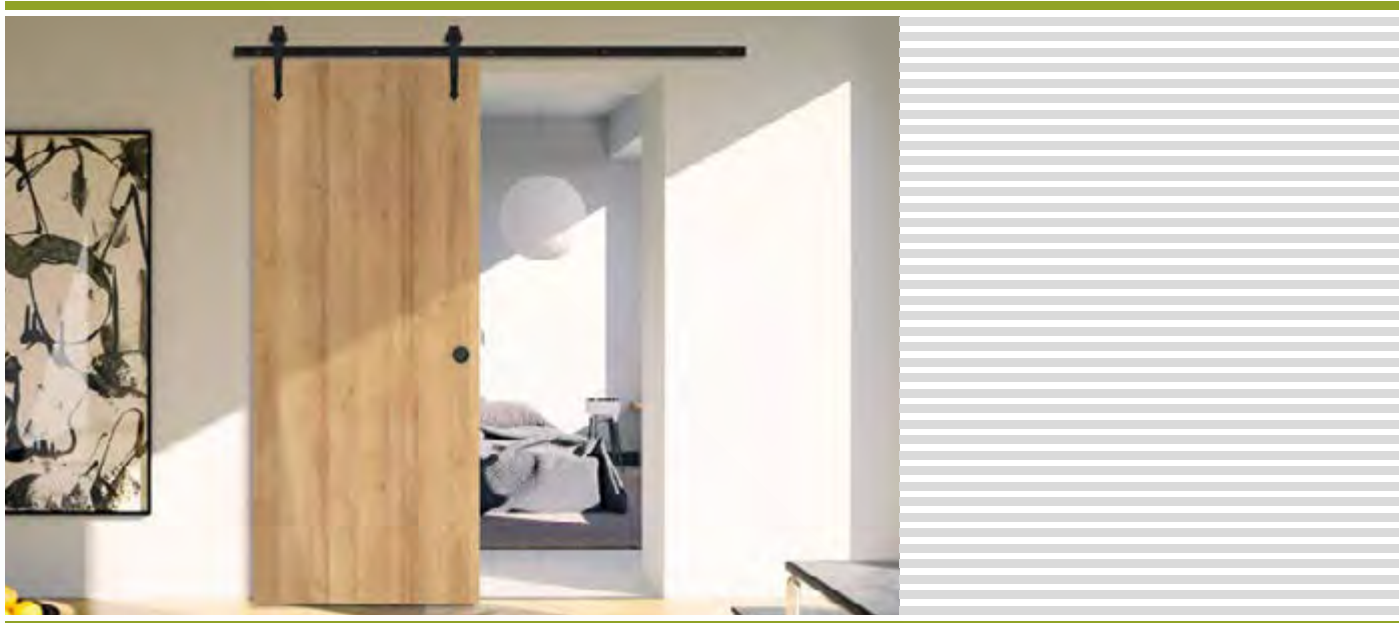

LOFT-FLÜGEL, Dekor DAB ST CPL, runder Knauf

Das vor der Wand laufende Schiebetürsystem Typ LOFT ist in schwarz und zusammen mit einem Vollflügel Typ LOFT lieferbar. Der Flügel vom Typ LOFT besteht standardmäßig aus einer stabilisierenden Füllung „Wabeneinlage“ oder gegen Aufpreis aus Vollplatte. Flügel weist Kanten ohne Falz auf. Das System ist nur für fertig ausgeführte Wandnischen geeignet und umfasst keinen Durchgangsumbau.

Das komplette System besteht aus: Schiebetürsystem LOFT + Flügel LOFT + Knauf + Türschließer einseitig oder zweiseitig

## Schiebetürsystem Typ LOFT

ovaler oder runder Knauf, schwarz matt

Füllung mit Vollplatte

Hülsen aus Metall, rund und viereckig (4 St.)  
Farbe: schwarz matt

Schienenverbindungselement (ermöglicht den Einsatz von LOFT in einem Zwei-Flügel-System)

Türschließer einseitig

Kantenflügel in schwarzer Ausführung

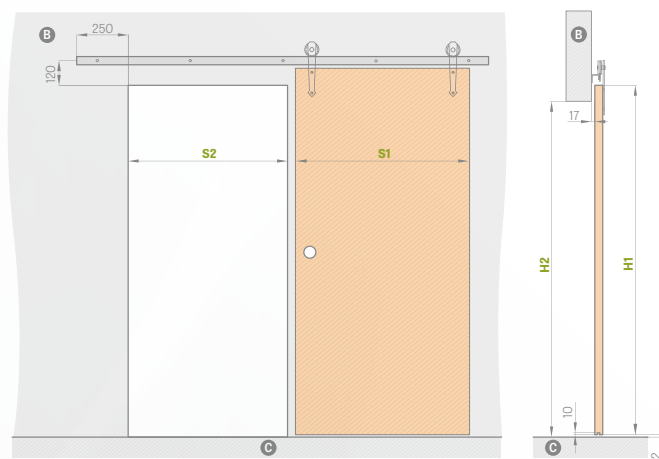

	„60“	„70“	„80“	„90“	„100“
<b>S1</b> Flügelbreite	644	744	844	944	1044
<b>S2</b> Breite der Maueröffnung	574	674	774	874	974
<b>H1</b> Flügelhöhe	2150	2150	2150	2150	2150
<b>H2</b> Höhe der Maueröffnung	2082	2082	2082	2082	2082

**B** – Mauer **C** – Boden

## FLÜGEL Typ LOFT

PREMIUM / CPL

CPL 0,2

LACK TITANWEISS UV



**KNAUFE**  
**RUND UND OVAL**  
schwarz matt



## FÜHRUNGSLÄNGE

- 200 cm für die Flügel „60“ „70“ „80“  
- 250 cm für die Flügel „90“ „100“



AUSFÜHRUNG DES  
KANTENFLÜGELS  
SCHWARZ GLATT

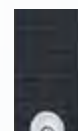

AUSFÜHRUNG DES  
KANTENFLÜGELS  
SCHWARZ QUER

<sup>1)</sup> weiße, glatte Oberfläche in bemalter Optik





# VOR DER WAND LAUFENDES SCHIEBETÜRSYSTEM

Typ MAGIC



FLÜGEL MAGIC, Dekor EICHE PREMIUM, runder Knauf

Das vor der Wand laufende Schiebetürsystem Typ MAGIC ist ausschließlich zusammen mit einem Vollflügel Typ MAGIC lieferbar. Der Flügel vom Typ MAGIC besteht standardmäßig aus einer stabilisierenden Füllung „Wabeneinlage“ oder gegen Aufpreis aus Vollplatte. Flügel weist Kanten ohne Falz auf. Das System ist nur für fertig ausgeführte Wandnischen geeignet und umfasst keinen Durchgangsumbau.

Das komplette System besteht aus: Schiebetürsystem MAGIC + Flügel MAGIC + Knauf

## Schiebetürsystem MAGIC

runder oder ovaler Knauf

Füllung mit Vollplatte

Hülsen aus Metall, rund und viereckig (4 St.); Farbe: Chrom glänzend, Chrom gebürstet, schwarz matt

Kantenflügel in schwarzer Ausführung

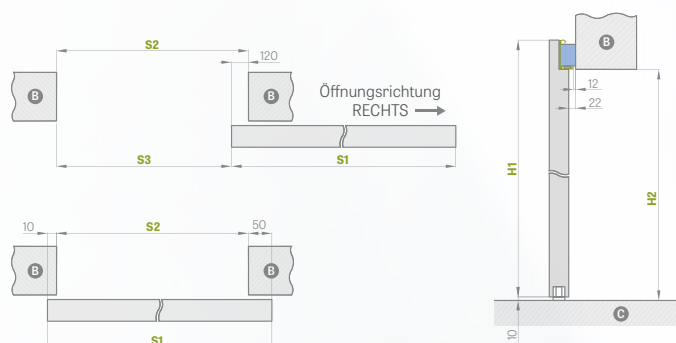

## AN DER WAND LAUFENDES SCHIEBETÜRSYSTEM MAGIC

		„60“	„70“	„80“	„90“	„100“
<b>S1</b>	Flügelbreite	644	744	844	944	1044
<b>S2</b>	Breite der Maueröffnung	584	684	784	884	984
<b>S3</b>	Breite auf der Zargenhöhe	464	564	664	764	864
<b>H1</b>	Flügelhöhe	2150	2150	2150	2150	2150
<b>H2</b>	Höhe der Maueröffnung	2100	2100	2100	2100	2100

B – Mauer C – Boden

## FLÜGEL MAGIC

PREMIUM / CPL		CPL 0,2		LACK TITANWEISS UV

## RUNDE KNAUFE, OVAL, AUS METALL

Chrom glänzend, Chrom gebürstet, Messing glänzend, schwarz matt



AUSFÜHRUNG DES KANTENFLÜGELS SCHWARZ GLATT

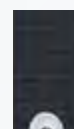

AUSFÜHRUNG DES KANTENFLÜGELS SCHWARZ QUER

1) weiße, glatte Oberfläche in bemalter Optik



# VOR DER WAND LAUFENDES SCHIEBETÜRSYSTEM

GLASTÜR GRAF



SYSTEM GRAF 22

Ein Schiebetürsystem mit Glasschiebetüren mit einer eloxierten Alu-Blende in Silber.

Dieses System ist komplett und ist nur eine fertige Wandnische geeignet, da es ohne Durchgangsumbau geliefert wird. Für dieses System sind alle Verglasungen GRAF lieferbar - Seite 56/57 sowie diejenigen auf der Internetseite [www.erkado.pl](http://www.erkado.pl) und im B2B-Bereich.

Das komplette System besteht aus: Schiebetürsystem SYSTEM GRAF + Glasscheibe SYSTEM GRAF + Knauf + Türschließer einseitig

## Schiebetürsystem GRAF GLAS

runder Knauf beidseitig, rostfreier Stahl

Aufpreis zur Verglasung „90“

Türschließer

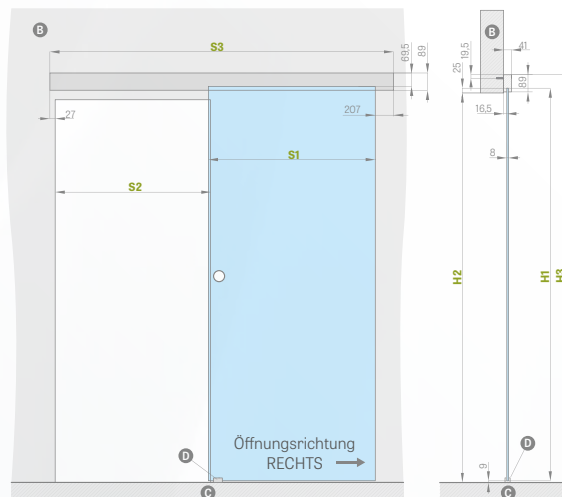

**KNAUF**  
Rostfreier Stahl



**B**– Mauer **C**– Boden **D**– Führungselement

### AN DER WAND LAUFENDES GLASTÜR-SCHIEBESYSTEM

	„60“	„70“	„80“	„90“
<b>S1</b> Flügelbreite	662	762	862	962
<b>S2</b> Breite der Maueröffnung	602	702	802	902
<b>S3</b> Führungslänge	1500	1500	1800	2000
<b>H1</b> Flügelhöhe	2036			
<b>H2</b> Höhe der Maueröffnung	max. 2020			
<b>H3</b> Gesamthöhe des Systems	2114			







# ZWEIFLÜGELIGE TÜR

GEFÄLZT und UNGEFÄLZT

## PRAKTISCHE INFORMATIONEN

### ZWEIFLÜGELIGE TÜR



- Für zweiflügelige Türen ist auch eine Füllung aus Vollplatte gegen Aufpreis lieferbar.
- Die zweiflügeligen Türen entstehen auf Basis verfügbarer Modelle der einflügeligen Platten- und Rahmentüren STILE mit angepasster Ausstattung: Farbe, Ausführung (STANDARD, SOFT), Verglasung usw.
- Zweiflügelige Türen sind verfügbar für CPL 0,2 und CPL 0,7
- Der feste Flügel ist mit Türriegeln ausgestattet.
- Der feste Flügel unter der Breite „60“ ist nur mit Vollplattenfüllung lieferbar (siehe Bild unten).
- Die seitlichen Teile sind aus Platten, mit Kante in der STANDARD-Ausführung. Sie sind mit der Füllung Wabeneinlage oder gegen Aufpreis mit Vollplatte erhältlich. Die Maserung auf den seitlichen Teilen verläuft vertikal.
- Der feste und der Drehflügel sind mit Schließleisten ausgestattet.
- Verschlussleisten in den CPL 0.7-Flügeln sind laminiert CPL 0.2
- Die zweiflügelige Tür ohne Falz ist ausschließlich mit einem Magnetschloss lieferbar.
- Die zweiflügelige Tür ohne Falz ist nur mit einer Umfassungszarge erhältlich.
- Für zweiflügelige Türen sind elektrische Türöffner nicht erhältlich

## VERFÜGBARE FLÜGELBREITEN:

- ZWEIFLÜGELIGE Platten- und Rahmentüren von „120“ bis „190“\*\* sowie Kombinationen mit glatten Seitenteilen

60 + 30*	70 + 30*	80 + 30*	90 + 30*	100 + 30*
60 + 40*	70 + 40*	80 + 40*	90 + 40*	100 + 40*
60 + 50*	70 + 50*	80 + 50*	90 + 50*	100 + 50*

\* Zusatz lieferbar nur in Standard-Ausführung als voll und glatt

\*\* Für ungefälzte „180“

## PREISE FÜR ZWEIFLÜGELIGE TÜREN

- Rahmen- und Plattentüren: aktiver Flügel **60 70 80 90 100** + passiver Flügel **60 70 80 90\***

$$\text{Preis für zweiflügelige Tür mit Schließleiste} = \text{Flügelpreis x 2} + \text{Schließleisten}$$

- Rahmen- und Plattentüren: aktiver Flügel **60 70 80 90 100** + passiver Zusatz, voll, glatt **30 40 50**

$$\text{Preis für zweiflügelige Tür mit Zusatz und Schließleiste} = \text{Flügelpreis} + \text{voller Zusatz mit Schließleisten}$$

- Preis für Block- und Umfassungszarge bei zweiflügeligen Türen + 30 %
- Zuzahlung für eine Vollplatte beim Zusatz
- Lackierter Zusatz nur voll und glatt TITANWEISS UV

\* gilt nicht für ungefälzte Flügel





# ZWEIFLÜGELIGE TÜR

UNGEFÄLZT

## ZWEIFLÜGELIGE UNGEFÄLZTE TÜR MIT UMFASSUNGSZARGE

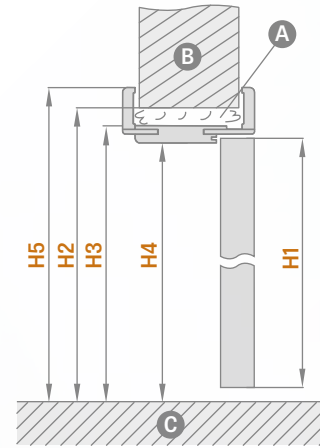
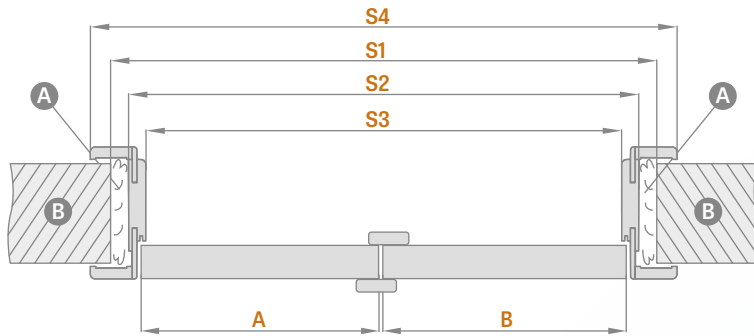

A - Schaum B - Mauer C - Boden

Umfassungszarge		ZWEIFLÜGELIGE UNGEFÄLZTE TÜR									
		,90"	,100"	,110"	,120"	,130"	,140"	,150"	,160"	,170"	,180"
A+B	Flügelbreite	988	1088	1188	1288	1388	1488	1588	1688	1788	1888
S1	Breite der Maueröffnung	1061	1161	1261	1361	1461	1561	1661	1761	1861	1961
S2	Außen-Zargenbreite	1021	1121	1221	1321	1421	1521	1621	1721	1821	1921
S3	Breite auf der Zargenhöhe	977	1077	1177	1277	1377	1477	1577	1677	1777	1877
S4	Deckungsbreite der Zarge Umfassung 6 cm/Umfassung 8 cm	1119 /	1219 /	1319 /	1419 /	1519 /	1619 /	1719 /	1819 /	1919 /	2019 /
		1159	1259	1359	1459	1559	1659	1759	1859	1959	2059
H1	Flügelhöhe	2030	2030	2030	2030	2030	2030	2030	2030	2030	2030
H2	Höhe der Maueröffnung	2073	2073	2073	2073	2073	2073	2073	2073	2073	2073
H3	Außenhöhe der Zarge	2053	2053	2053	2053	2053	2053	2053	2053	2053	2053
H4	Breite auf der Zargenhöhe	2031	2031	2031	2031	2031	2031	2031	2031	2031	2031
H5	Deckungshöhe der Zarge Umfassung 6 cm/Umfassung 8 cm	2102 /	2102 /	2102 /	2102 /	2102 /	2102 /	2102 /	2102 /	2102 /	2102 /
		2122	2122	2122	2122	2122	2122	2122	2122	2122	2122

ZWEIFLÜGELIGE TÜR  
- SYMMETRISCH



ZWEIFLÜGELIGE TÜR  
- ASYMMETRISCH



ZWEIFLÜGELIGE TÜR  
- MIT VOLLEN GLATTEN ZUSATZ





# ZWEIFLÜGELIGE TÜR

GEFÄLTZT

## ZWEIFLÜGELIGE GEFÄLTZTE TÜR MIT UMFASSUNGSZARGE

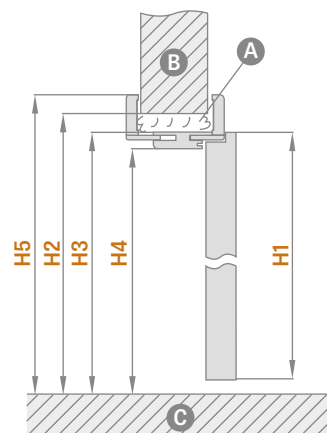
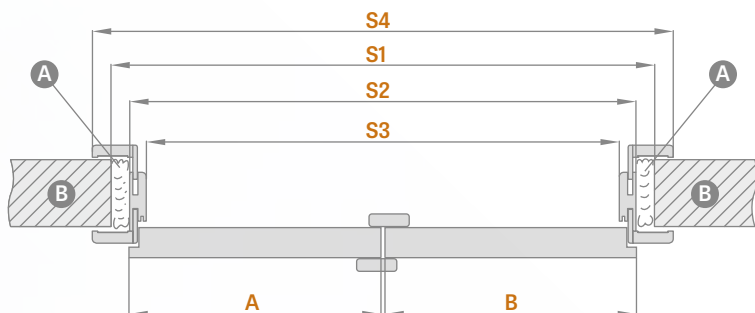

A – Schaum B – Mauer C – Boden

Umfassungszarge		ZWEIFLÜGELIGE TÜR										
		„90“	„100“	„110“	„120“	„130“	„140“	„150“	„160“	„170“	„180“	„190“
A+B	Flügelbreite	988	1088	1188	1288	1388	1488	1588	1688	1788	1888	1988
S1	Breite der Maueröffnung	1034	1134	1234	1334	1434	1534	1634	1734	1834	1934	2034
S2	Außen-Zargenbreite	994	1094	1194	1294	1394	1494	1594	1694	1794	1894	1994
S3	Breite auf der Zargenhöhe	950	1050	1150	1250	1350	1450	1550	1650	1750	1850	1950
S4	Deckungsbreite der Zarge Umfassung 6 cm/Umfassung 8 cm	1092 / 1132	1192 / 1232	1292 / 1332	1392 / 1432	1492 / 1532	1592 / 1632	1692 / 1732	1792 / 1832	1892 / 1932	1992 / 2032	2092 / 2132
H1	Flügelhöhe	2030	2030	2030	2030	2030	2030	2030	2030	2030	2030	2030
H2	Höhe der Maueröffnung	2060	2060	2060	2060	2060	2060	2060	2060	2060	2060	2060
H3	Außenhöhe der Zarge	2040	2040	2040	2040	2040	2040	2040	2040	2040	2040	2040
H4	Breite auf der Zargenhöhe	2018	2018	2018	2018	2018	2018	2018	2018	2018	2018	2018
H5	Deckungshöhe der Zarge Umfassung 6 cm/Umfassung 8 cm	2089 / 2109	2089 / 2109	2089 / 2109	2089 / 2109	2089 / 2109	2089 / 2109	2089 / 2109	2089 / 2109	2089 / 2109	2089 / 2109	2089 / 2109

## ZWEIFLÜGELIGE GEFÄLTZTE TÜR MIT UMFASSUNGSZARGE

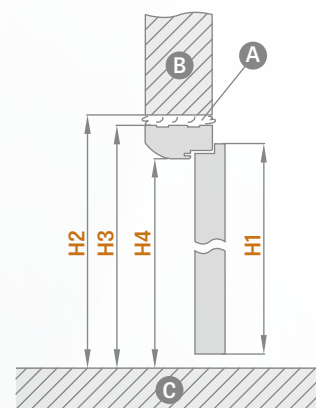
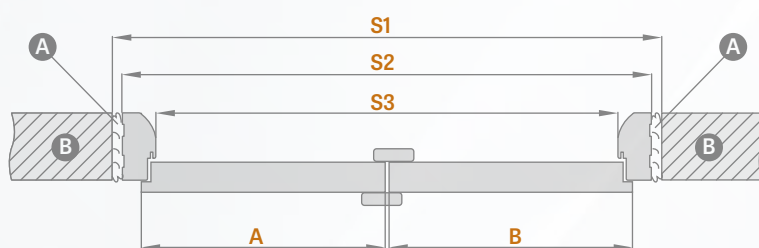

A – Schaum B – Mauer C – Boden

Blockzarge		ZWEIFLÜGELIGE TÜR										
		„90“	„100“	„110“	„120“	„130“	„140“	„150“	„160“	„170“	„180“	„190“
A+B	Flügelbreite	988	1088	1188	1288	1388	1488	1588	1688	1788	1888	1988
S1	Breite der Maueröffnung	1068	1168	1268	1368	1468	1568	1668	1768	1868	1968	2068
S2	Außen-Zargenbreite	1038	1138	1238	1338	1438	1538	1638	1738	1838	1938	2038
S3	Breite auf der Zargenhöhe	950	1050	1150	1250	1350	1450	1550	1650	1750	1850	1950
H1	Flügelhöhe	2030	2030	2030	2030	2030	2030	2030	2030	2030	2030	2030
H2	Höhe der Maueröffnung	2077	2077	2077	2077	2077	2077	2077	2077	2077	2077	2077
H3	Außenhöhe der Zarge	2062	2062	2062	2062	2062	2062	2062	2062	2062	2062	2062
H4	Breite auf der Zargenhöhe	2018	2018	2018	2018	2018	2018	2018	2018	2018	2018	2018





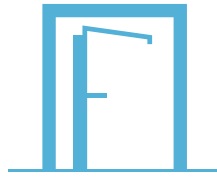

# SYSTEM VON VERDECKTEN TÜREN

NACH INNEN UND AUSSEN GEÖFFNET



## AUFBAU

- gefälzter oder ungefälzter Flügel
- Rahmenholz, beplankt mit zwei HDF-Platten
- Füllung vom Typ „Wabeneinlage“ oder gegen Aufpreis: Vollplatte

## AUSFÜHRUNG

- HDF-Platte, quer beschichtet, Premium oder für Anstrich/ Tapezieren
- Flügelfkante entweder gefälzt oder ungefälzt

## BESCHLÄGE

- stets zwei unsichtbare Türbänder, eingelassen in der Zarge
- mit Magnetschloss für Schlüssel im gefälzten Flügel und ungefälzten Flügel für Profilzylinder, mit Einsteckschloss oder mit Verriegelung

## GEGEN AUFPREIS

Zarge in weißer Farbe <sup>3)</sup>

Flügel lackiert in TITANWEISS UV

Vollplatte

zusätzliches unteres Rahmenholz  
(kann selber auf max 8 cm gekürzt werden)

Hülsen aus Metall, rund und viereckig (4 Stk.)  
Endfertigung: Nickel gebürstet, Patina, weiß und schwarz

holznachahmende Kunststoffhülsen (4 Stk.)

Lüftungsunterschnitt oder Lüftungsgitter

Flügel „100“

Absenkdichtung

GEFÄLZTER UND UNGEFÄLZTER FLÜGEL

VERDECKTE ALUMINIUMZARGE

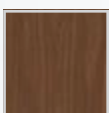

NUSSBAUM  
PREMIUM



GRAUAHORN  
PREMIUM



EICHE  
PREMIUM



WEISSRINDE  
PREMIUM



ESCHE GRAPHIT  
PREMIUM

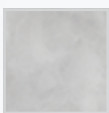

BETON  
PREMIUM

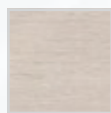

LÄRCH  
QUERMUSTER

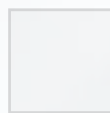

WEISS  
PREMIUM <sup>1)</sup>

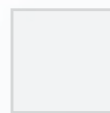

WEISS  
UNTERGRUND <sup>2)</sup>



WEISS  
TITAN UV

## VERFÜGBARE FLÜGELBREITEN

60 70 80 90 100

<sup>1)</sup> weiße, glatte Oberfläche in bemalter Optik

<sup>2)</sup> geeignet zum Tapezieren und Anstreichen

<sup>3)</sup> als Standard Zarge in Aluminiumfarbe





# SYSTEM VON VERDECKTEN TÜREN

NACH INNEN GEÖFFNETER GEFÄLZTER FLÜGEL

## GEFÄLZTER FLÜGEL

## VERDECKTE ALUMINIUMZARGE

### STANDARDMASSE FÜR GEFÄLZTE TÜREN NACH INNEN ÖFFNEND

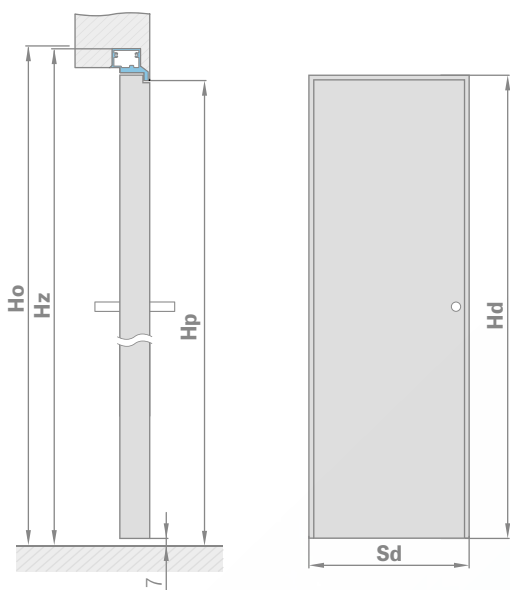

Flügelbreite	Rohbauöffnung Höhe	Außen-Zargenbreite	Durchgangslichthöhe
Hd [mm]	Ho [mm]	Hz [mm]	Hp [mm]
620	724	714	629
720	824	814	729
820	924	914	829
920	1024	1014	929
1020	1124	1114	1029

Flügelhöhe	Rohbauöffnung Höhe	Außenhöhe der Zarge	Durchgangslichthöhe
Hd [mm]	Ho [mm]	Hz [mm]	Hp [mm]
2030	2079	2072	2030

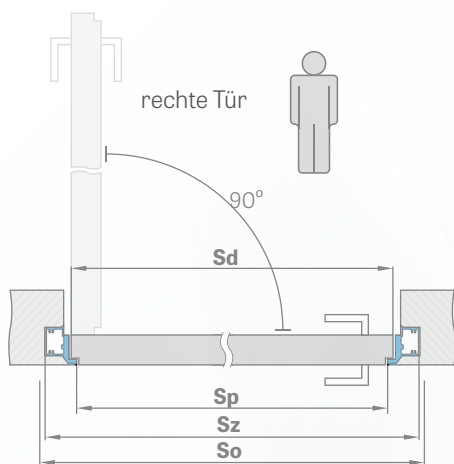

### BEPLANKUNG MIT GK-PLATTEN

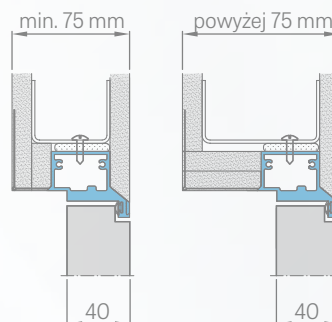

### QUERSCHNITT DER ALU-ZARGE

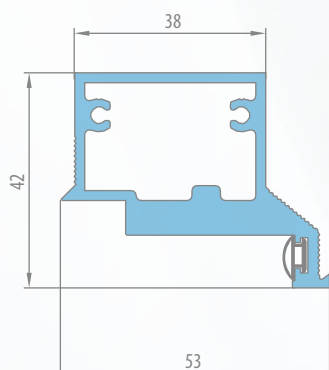

### MAUEREINBAU

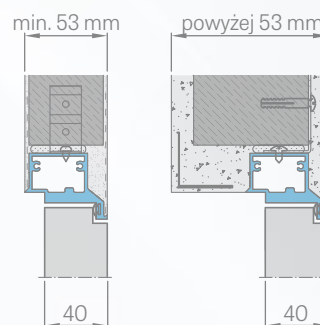



# SYSTEM VON VERDECKTEN TÜREN

UNGEFÄLTZTER FLÜGEL NACH AUSSEN ÖFFNEND

## UNGEFÄLTZTER FLÜGEL

## VERDECKTE ALUMINIUMZARGE

### STANDARDMASSE FÜR UNGEFÄLTZTE TÜREN NACH AUSSEN ÖFFNEND

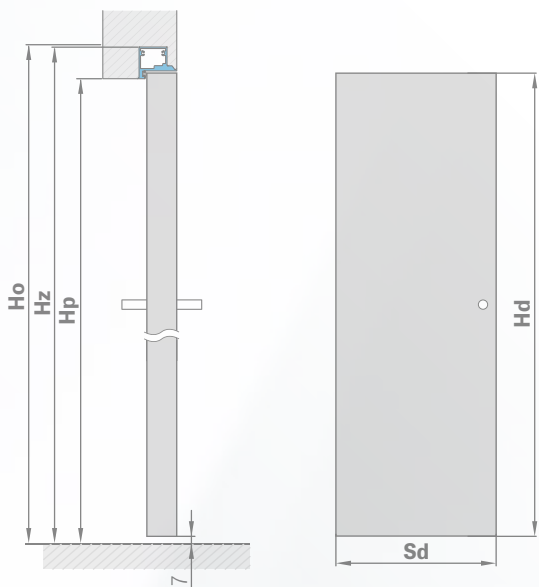

Flügelbreite	Rohbauöffnung Höhe	Außen-Zargenbreite	Durchgangslichthöhe
Hd [mm]	Ho [mm]	H <sub>z</sub> [mm]	H <sub>p</sub> [mm]
620	724	714	629
720	824	814	729
820	924	914	829
920	1024	1014	929
1020	1124	1114	1029

Flügelhöhe	Rohbauöffnung Höhe	Außenhöhe der Zarge	Durchgangslichthöhe
Hd [mm]	Ho [mm]	H <sub>z</sub> [mm]	H <sub>p</sub> [mm]
2020	2069	2062	2020

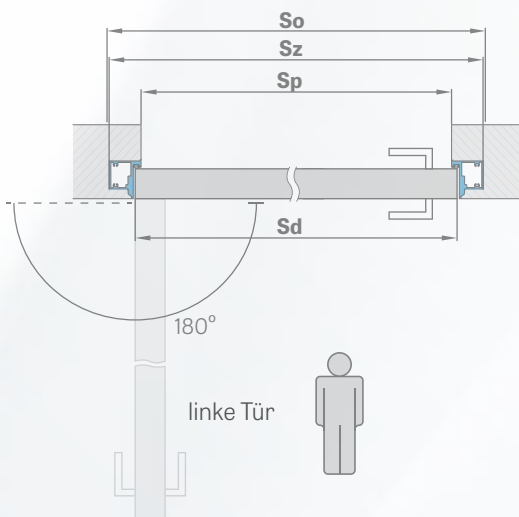

### QUERSCHNITT DER ALU-ZARGE

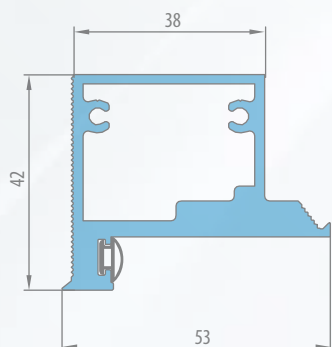

### BEPLANKUNG MIT GK-PLATTEN

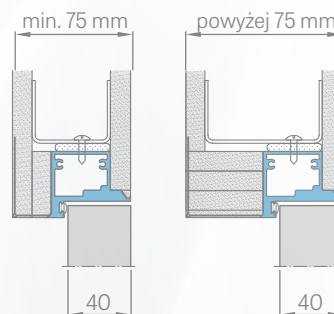

### MAUEREINBAU

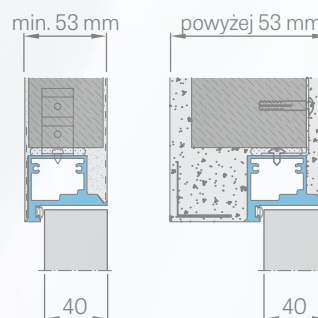

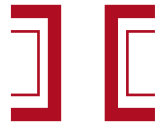

# ZARGEN

- Umfassungszargen und Blockzargen mit Falz können für alle Typen der Innentüren ERKADO, ausgeführt als Platten- und Rahmentüren STILE verwendet werden.
- Eine Umfassungszarge ohne Falz kann für Innentüren als Platten- und Rahmentüren STILE verwendet werden. Diese Zargen sind mit drei unsichtbaren Türbändern ausgestattet.
- Die Zarge ist aus hochwertigen MDF-Platten ausgeführt und mit einer holznachahmenden Oberfläche oder mit UV-Lackierung versehen.
- Je nach der Ausführung sind Zargen mit folgenden Oberflächen lieferbar: FINISH, GREKO, CPL, PREMIUM, PVC und UV-Lack.
- Zargen für Rahmentüren STILE sind standardmäßig mit einem weiteren dritten Türband ausgestattet.
- Eine Umfassungs- oder Blockzarge besteht standardmäßig aus: losen Teilen, Bändern und Schrauben. Die einzelnen Teile sind mit Öffnungen für Herstellung der Verbindungen versehen.
- Jeder Zarge ist eine Zusammenbauanleitung und eine Garantiekarte beigelegt.
- Die Blockzarge für die Kollektion Herse ist viereckig und hat einen Kern aus Leimholz.

**UMFASSUNGSZARGE  
GEFÄLZTER FLÜGEL**



**UMFASSUNGSZARGE  
UNGEFÄLZTER**



**BLOCKZARGE SOFT  
GEFÄLZTER FLÜGEL**



**STANDARD-ECKSCHUTZPROFIL  
FÜR UMFASSUNGSZARGE**

Umfassung 6 cm/Umfassung 8 cm

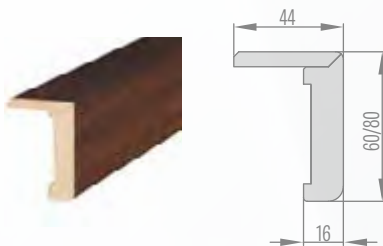

**ECKSCHUTZPROFIL MIT VERLÄNGERUNG  
FÜR UMFASSUNGSZARGE**

Umfassung 6 cm/Umfassung 8 cm

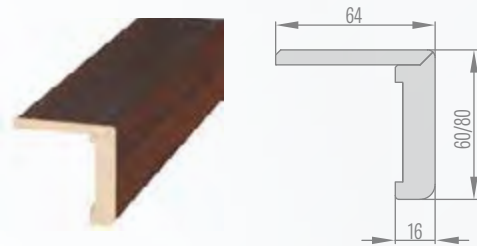

### BLOCKZARGE

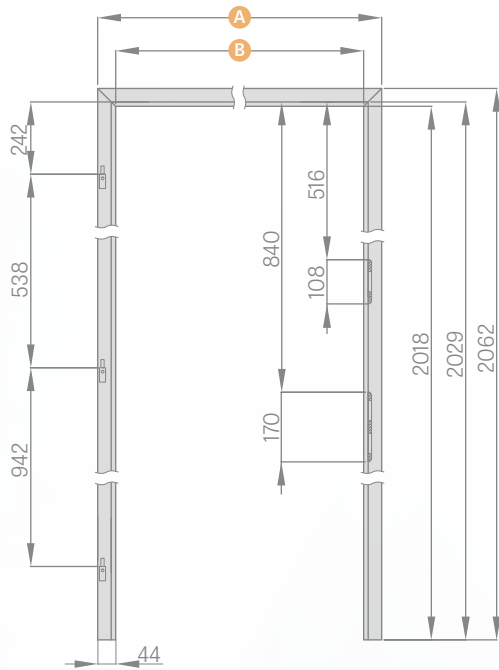

	,60"	,70"	,80"	,90"	,100"
<b>A</b>	692	792	892	992	1092
<b>B</b>	604	704	804	904	1004

### UMFASSUNGSZARGE

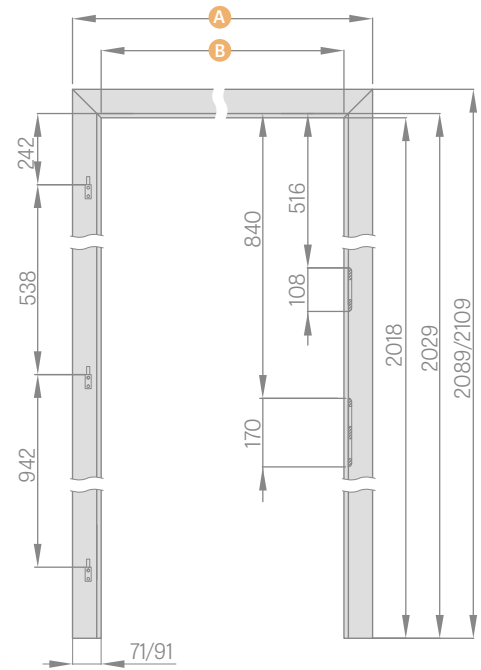

	,60"	,70"	,80"	,90"	,100"
<b>A</b>	746 / 786	846 / 886	946 / 986	1046 / 1086	1146 / 1186
<b>B</b>	604	704	804	904	1004

Umfassung 6 cm / Umfassung 8 cm

### DURCHGANGSZARGE

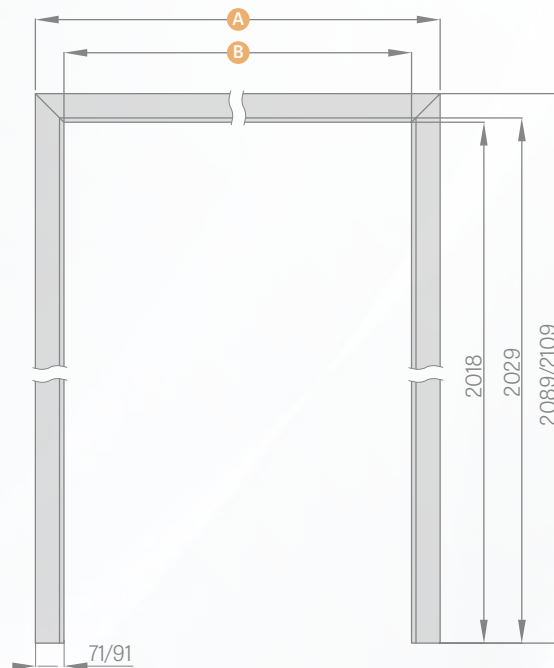

	,60"	,70"	,80"	,90"	,100"	,110"	,120"
<b>A</b>	746 / 786	846 / 886	946 / 986	1046 / 1086	1146 / 1186	1246 / 1286	1346 / 1386
<b>B</b>	604	704	804	904	1004	1104	1204
	,130"	,140"	,150"	,160"	,170"	,180"	,190"
<b>A</b>	1446 / 1486	1546 / 1586	1646 / 1686	1746 / 1786	1846 / 1886	1946 / 1986	2046 / 2086
<b>B</b>	1304	1404	1504	1604	1704	1804	1904

Umfassung 6 cm / Umfassung 8 cm



## BLOCKZARGE FÜR ZWEIFLÜGELIGE TÜREN

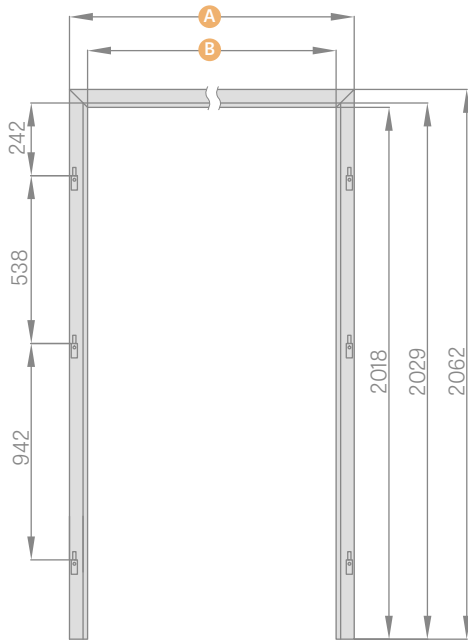

	,90"	,100"	,110"	,120"	,130"	,140"
<b>A</b>	1038	1138	1238	1338	1438	1538
<b>B</b>	950	1050	1150	1250	1350	1450

	,150"	,160"	,170"	,180"	,190"
<b>A</b>	1638	1738	1838	1938	2038
<b>B</b>	1550	1650	1750	1850	1950

## UMFANGUNGSZARGE FÜR ZWEIFLÜGELIGE TÜREN

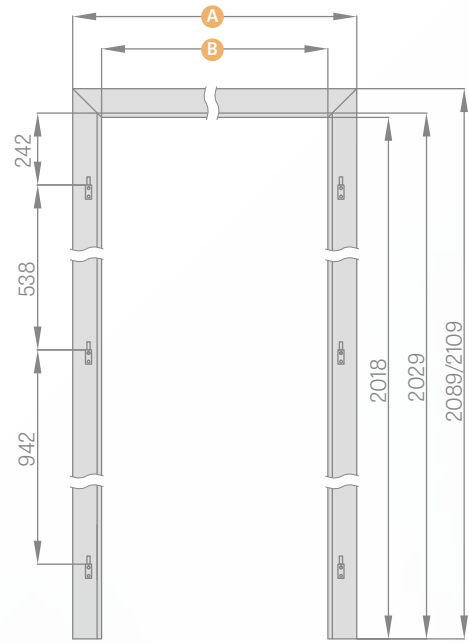

	,90"	,100"	,110"	,120"	,130"	,140"
<b>A</b>	1092/1132	1192/1232	1292/1332	1392/1432	1492/1532	1592/1632
<b>B</b>	950	1050	1150	1250	1350	1450

	,150"	,160"	,170"	,180"	,190"
<b>A</b>	1692/1732	1792/1832	1892/1932	1992/2032	2092/2132
<b>B</b>	1550	1650	1750	1850	1950

Umfassung 6 cm / Umfassung 8 cm

## BLOCKZARGE FÜR GLASTÜREN

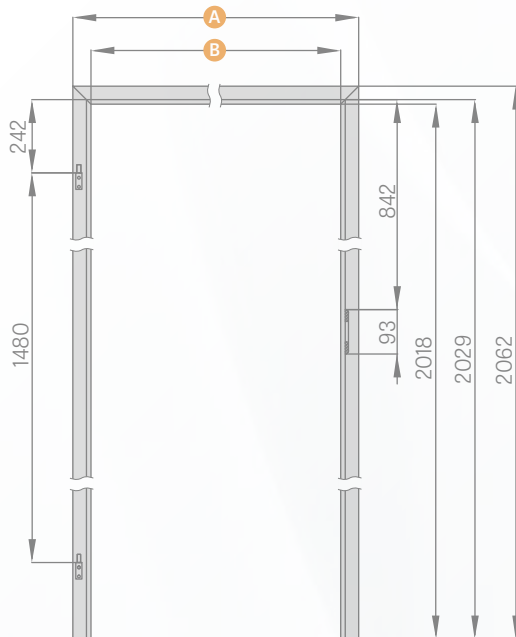

	,60"	,70"	,80"	,90"
<b>A</b>	692	792	892	992
<b>B</b>	604	704	804	904

Bei Zargen für Glasflächen werden Türbänder mit Bolzen 10 mm verwendet

## UMFANGUNGSZARGE FÜR GLASTÜREN

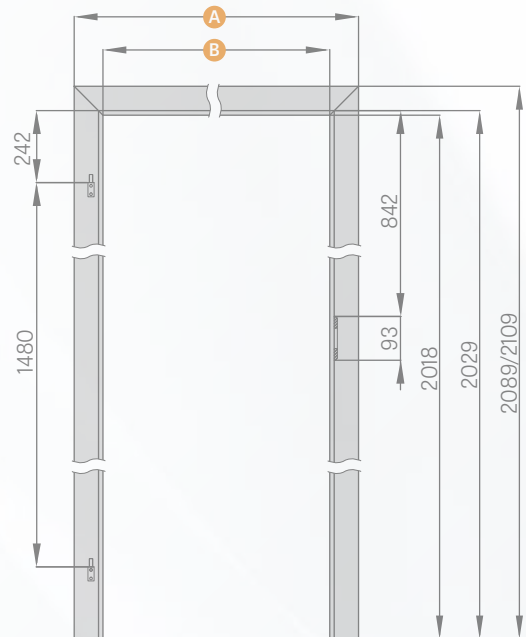

	,60"	,70"	,80"	,90"
<b>A</b>	746/786	846/886	946/986	1046/1086
<b>B</b>	604	704	804	904

Umfassung 6 cm / Umfassung 8 cm



# DURCHGANGSZARGE, VERSTELLBAR

GEFÄLZT, UNGEFÄLZT

## DURCHGANGSZARGEN

Die Durchgangszarge ist verstellbar auf die Breite und ganz ohne Beschläge. Sie besteht aus einem oberen Träger und zwei vertikalen Teilen.

Sie kann zur Verblendung von Türaussparungen als Eckschutzelement verwendet werden. Meistens dient sie jedoch dekorativen Zwecken im Innenraum.

Verstellbare Durchgangszargen werden auch für die Schiebetürsysteme ERKADO verwendet.

Verstellbare Durchgangszargen ohne Falz eignen sich für unsere Schiebetürsysteme nicht.

Je nach System werden gefälzte Durchgangszargen verwendet:

<b>DURCHGANGSZARGE FÜR SP1N</b>	Vor der Wand laufendes Einzeltür-Schiebesystem
<b>DURCHGANGSZARGE FÜR SP2N</b>	Vor der Wand laufendes Doppeltür-Schiebesystem

### VERSTELLBARE DURCHGANGSZARGEN, GEFÄLZT

	„60“	„70“	„80“	„90“	„100“	„110“	„120“	„130“	„140“	„150“	„160“	„170“	„180“	„190“
Breite der Maueröffnung	688	788	888	988	1088	1188	1288	1388	1488	1588	1688	1788	1888	1988
Außenbreite	648	748	848	948	1048	1148	1248	1348	1448	1548	1648	1748	1848	1948
Breite innen	604	704	804	904	1004	1104	1204	1304	1404	1504	1604	1704	1804	1904
Deckungsbreite Umfassung 6 cm/Umfassung 8 cm	746/ 786	846/ 886	946/ 986	1046/ 1086	1146/ 1186	1246/ 1286	1346/ 1386	1446/ 1486	1546/ 1586	1646/ 1686	1746/ 1786	1846/ 1886	1946/ 1986	2046/ 2086
Höhe der Maueröffnung	2060	2060	2060	2060	2060	2060	2060	2060	2060	2060	2060	2060	2060	2060
Außenhöhe	2040	2040	2040	2040	2040	2040	2040	2040	2040	2040	2040	2040	2040	2040
Höhe innen	2018	2018	2018	2018	2018	2018	2018	2018	2018	2018	2018	2018	2018	2018
Deckungshöhe Umfassung 6 cm/Umfassung 8 cm	2089/ 2109	2089/ 2109	2089/ 2109	2089/ 2109	2089/ 2109	2089/ 2109	2089/ 2109	2089/ 2109	2089/ 2109	2089/ 2109	2089/ 2109	2089/ 2109	2089/ 2109	2089/ 2109

### VERSTELLBARE DURCHGANGSZARGEN, UNGEFÄLZT

	„60“	„70“	„80“	„90“	„100“	„110“	„120“	„130“	„140“	„150“	„160“	„170“	„180“
Breite der Maueröffnung	713	813	913	1013	1113	1213	1313	1413	1513	1613	1713	1813	1913
Außenbreite	673	773	873	973	1073	1173	1273	1373	1473	1573	1673	1773	1873
Breite innen	629	729	829	929	1029	1129	1229	1329	1429	1529	1629	1729	1829
Deckungsbreite Umfassung 6 cm/Umfassung 8 cm	771/ 811	871/ 911	971/ 1011	1071/ 1111	1171/ 1211	1271/ 1311	1371/ 1411	1471/ 1511	1571/ 1611	1671/ 1711	1771/ 1811	1871/ 1911	1971/ 2011
Höhe der Maueröffnung	2073	2073	2073	2073	2073	2073	2073	2073	2073	2073	2073	2073	2073
Außenhöhe	2053	2053	2053	2053	2053	2053	2053	2053	2053	2053	2053	2053	2053
Höhe innen	2031	2031	2031	2031	2031	2031	2031	2031	2031	2031	2031	2031	2031
Deckungshöhe Umfassung 6 cm/Umfassung 8 cm	2102/ 2122	2102/ 2122	2102/ 2122	2102/ 2122	2102/ 2122	2102/ 2122	2102/ 2122	2102/ 2122	2102/ 2122	2102/ 2122	2102/ 2122	2102/ 2122	2102/ 2122



# REVERSE-ZARGE

## REVERSE-FLÜGEL

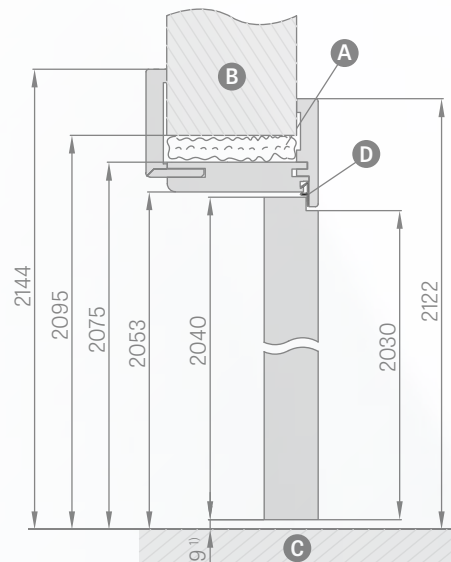
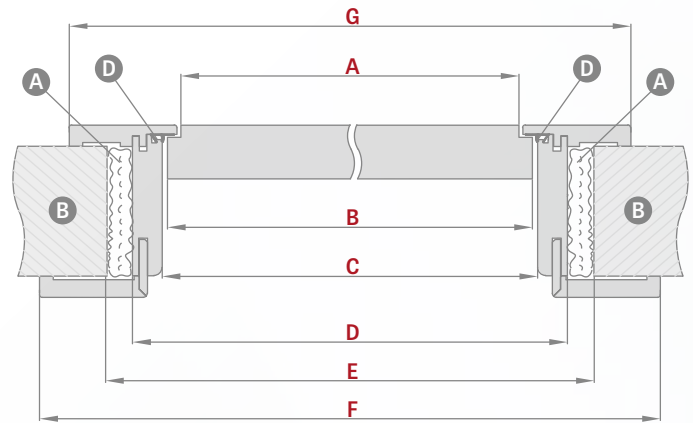
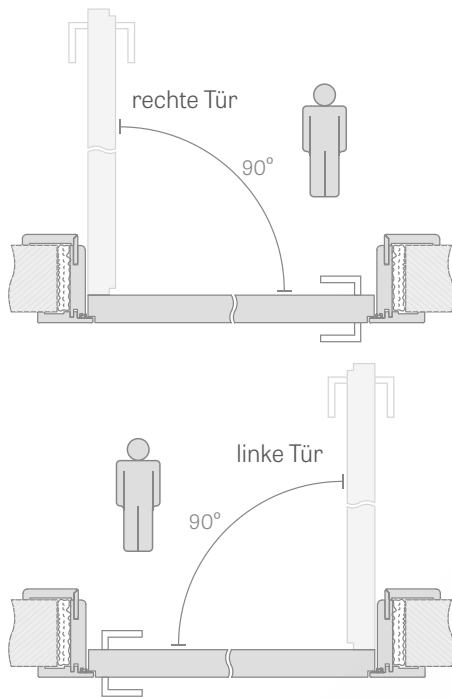

<sup>1)</sup> zulässige Abweichung aufgrund der Masstoleranz des Rahmens +/- 3 mm  
(wir empfehlen, dies vor der Montage zu überprüfen)

Türbreite	A	B	C	D	E	F	G
„60“	624	644	652	696	736	834	791
„70“	724	744	752	796	836	934	891
„80“	824	844	852	896	936	1034	991
„90“	924	944	952	996	1036	1134	1091
„100“	1024	1044	1052	1096	1136	1234	1191

**A** Schaum **B** Mauer **C** Boden **D** Gummidichtung

### EINSTELLBEREICH DER REVERSE-ZARGE

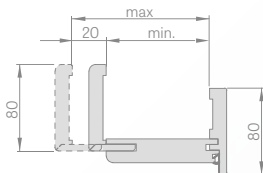

	Einstellbereich min.-max (mm)
1 Element	75-95
	95-115
	115-135
2 Elemente	135-155
	155-175
	175-195
	195-215
	215-235
	235-255
	255-275
	275-295
295-315	
	315-335
	335-355

- Die Zarge für Reverse-Flügel ist nur mit einem Eckschutz mit 8 cm Länge, der unter 45 Grad verbunden ist, lieferbar.
- Lieferbare Oberflächen aus der Farbgruppe: GREKO, PREMIUM, CPL und lackiert weiß Titan UV-Lack
- Erweiterung 120 mm zur Reverse-Zarge mit Oberfläche und lackiert

- Bewegliches Eckschutzprofil 2 cm und Standardprofil für die Zarge, für alle Oberflächen und Lack
- Eine Zarge im Bereich über 255 mm besteht aus zwei Teilen



# UMFASSUNGSZARGE

UNGEFÄLTZER

## UMFASSUNGSZARGE Bereich 80-95 mm

Umfassung 6 cm/Umfassung 8 cm

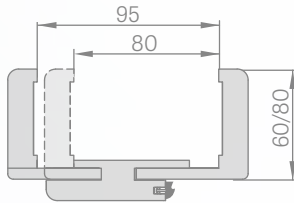

Bei einer Zarge im Bereich 80-95 mm muss die Feder des Eckschutzprofils selbst passgenau gekürzt werden.

## EINSTELLBEREICH DER UMFASSUNGSZARGE

Umfassung 6 cm/Umfassung 8 cm

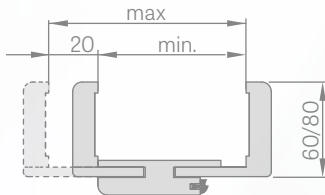

## ZARGEN- VERBINDUNG

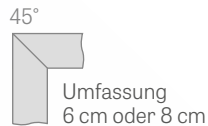
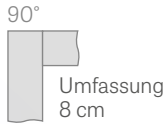

## SCHEMATISCHE DARSTELLUNG DER UMFASSUNGSZARGE

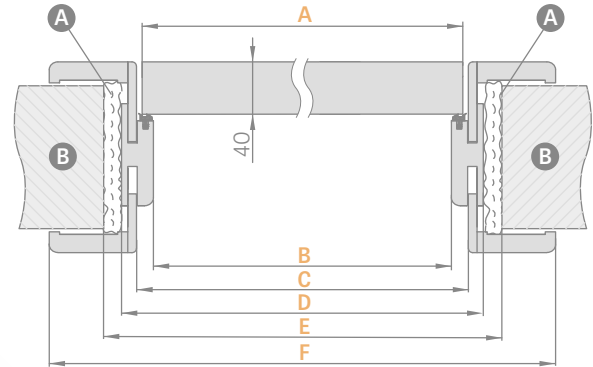

Türbreite	A	B	C	D	E	F
„60“	644	629	651	673	714	771*/811**
„70“	744	729	751	773	814	871*/911**
„80“	844	829	851	873	914	971*/1011**
„90“	944	929	951	973	1014	1071*/1111**
„100“	1044	1029	1051	1073	1114	1171*/1211**

\* Umfassung 6 cm/ \*\* Umfassung 8 cm

	Einstellbereich min.-max (mm)
1 Element	80-95
	95-115
	115-135
	135-155
	155-175
	175-195
2 Elemente	195-215
	215-235
	235-255
	255-275
	275-295
	295-315
	315-335
	335-355
355-375	
	375-395
	395-415

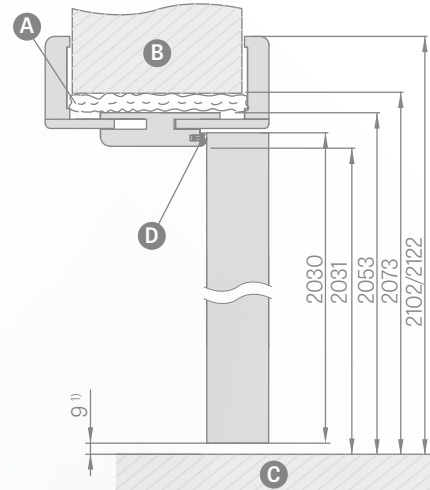

<sup>1)</sup> zulässige Abweichung aufgrund der Masstoleranz des Rahmens +- 3 mm  
(wir empfehlen, dies vor der Montage zu überprüfen)

**A** Schaum **B** Mauer **C** Boden **D** Gummidichtung

- Der verstellbare falzlose Rahmen in CPL O.2 wird auch bei der Flügelmontage in CPL O.7 verwendet
- Oberfläche SCHWARZ PREMIUM nur für die Umfassung 8 cm  
Der Anschluss von 90 Grad ist nur für Zargen mit Umfassung von 8 cm lieferbar.  
Aufpreis für den 90 Grad-Anschluss
- Eine Zarge im Bereich über 295 mm besteht aus zwei Teilen
- Preis für Umfassungszarge für zweiflügelige Türen + **30 %**
- Erweiterung 120 mm auf eine ungefälzte Zarge mit Oberfläche und CPL O,2 lackiert

- Eckschutzprofil mit Verlängerung um 2 cm und Standardprofil für die Umfassungszarge für alle Oberflächen und CPL O,2 mit Lack – bezieht sich auf die Umfassung 6 cm und 8 cm
- Preise für Durchgangszarge mit Breiten 60, 70, 80, 90, 100 identisch wie für gefälzte Umfassungszarge (siehe Tabelle S. 150)
- Preise für Durchgangszarge mit Breiten 110, 120, 130, 140, 150, 160, 170, 180, 190 identisch als Preise für Umfassungszargen für zweiflügelige Türen (siehe Tabelle S. 150)





# BLOCKZARGE

GEFÄLZTER FLÜGEL

## BLOCKZARGE SOFT

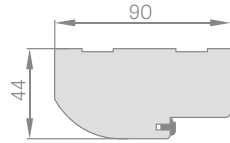

## KLEMMHALTERUNG MIT CLIPS 8 cm (im Set 3 Stk. Clip)

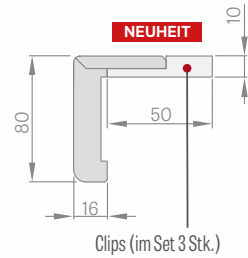

## UMFASSUNGSBLENDE

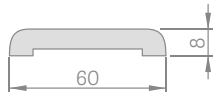

## TÜRRAHMENLEISTE

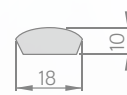

## SCHEMATISCHE DARSTELLUNG DER BLOCKZARGE SOFT

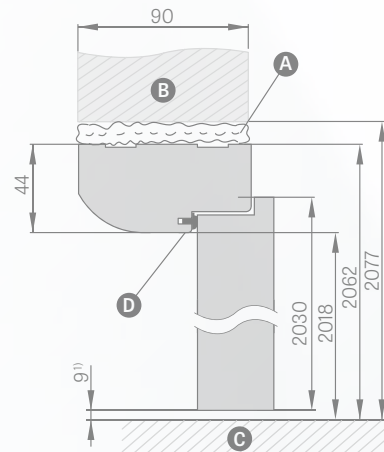
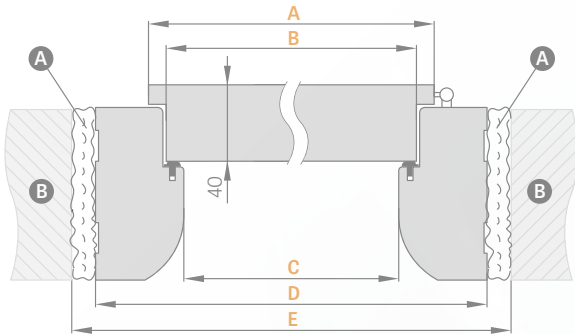

## ELEKTRISCHER TÜRÖFFNER

## BODENLEISTE Länge 2,40 lfm

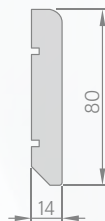

<sup>1)</sup> zulässige Abweichung aufgrund der Masstoleranz des Rahmens +- 3 mm  
(wir empfehlen, dies vor der Montage zu überprüfen)

Türbreite	A	B	C	D	E
„60“	644	618	604	692	722
„70“	744	718	704	792	822
„80“	844	818	804	892	922
„90“	944	918	904	992	1022
„100“	1044	1018	1004	1092	1122

**A** Schaum **B** Mauer **C** Boden **D** Gummidichtung

- Die Bodenleiste ist aus feuchtigkeitsbeständigem MDF gefertigt. Lieferbar: Lackierung TITANWEISS UV, Dekore: WEISS GREKO, NUSSBAUM GREKO, SCHNEEWEISS GREKO PREMIUM-Dekore und zum Anstreichen.
- Montage: an der Wand geklebt

- Blockzarge für zweiflügelige Türen + 30 %
- Ungefälzte Blockzarge - nicht lieferbar
- Fester Rahmen, Leiste und Aufsteckwinkel in CPL 0.2 werden auch in der Flügelmontage in CPL 0.7 verwendet



# UMFASSUNGSZARGE

GEFÄLZTER FLÜGEL



EINSTELLBARE ZARGE  
IM BEREICH von 280 mm

Die verstellbare Zarge im Bereich von 280 mm besteht aus 2 Elementen (nicht für den Umfang 260-300 mm), und über 400 mm aus drei Elementen (sie werden nicht proportional geteilt)

## EINSTELLBEREICH DER UMFASSUNGSZARGE

Umfassung 6 cm/Umfassung 8 cm

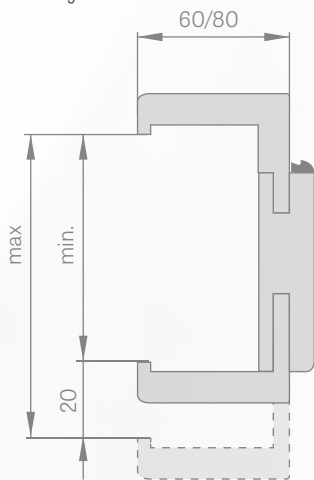

## ZARGENVERBINDUNG

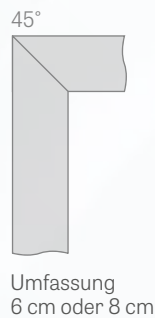

## SCHEMATISCHE DARSTELLUNG DER UMFASSUNGSZARGE

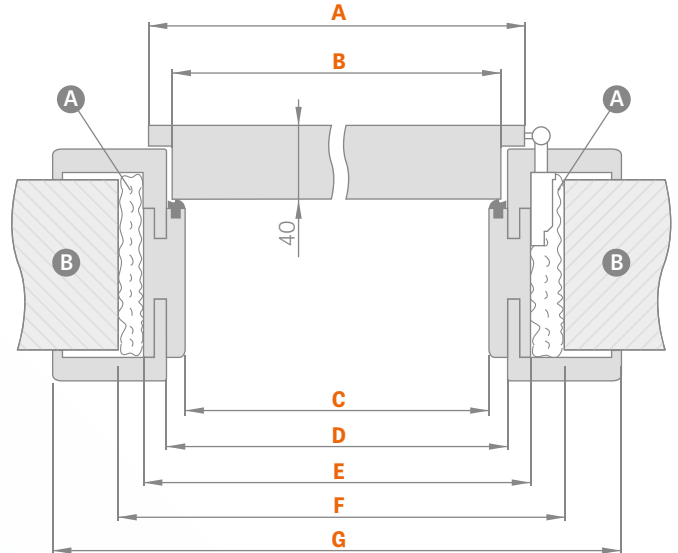

Türbreite	A	B	C	D	E	F	G
„60“	644	618	604	626	648	688	746*/786**
„70“	744	718	704	726	748	788	846*/886**
„80“	844	818	804	826	848	888	946*/986**
„90“	944	918	904	926	948	988	1046*/1086**
„100“	1044	1018	1004	1026	1048	1088	1146*/1186**

\* Umfassung 6 cm/ \*\* Umfassung 8 cm

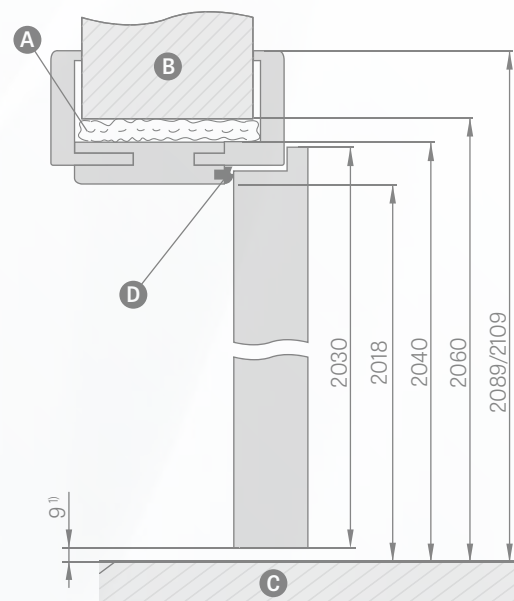

<sup>1)</sup> zulässige Abweichung aufgrund der Masstoleranz des Rahmens  $\pm 3$  mm (wir empfehlen, dies vor der Montage zu überprüfen)

**A** Schaum **B** Mauer **C** Boden **D** Gummidichtung

Einstellbereich min.-max (mm)	
1 Element	80-100
	100-120
	120-140
	140-160
	160-180
	180-200
	200-220
	220-240
	240-260
	260-280
2 Elemente	260-300
	280-300
	300-320
	320-340
	340-360
	360-380
3 Elemente	380-400
	400-420

- Der verstellbare Falzrahmen bei CPL 0.2 wird auch bei der Flügelmontage in CPL 0.7 verwendet.
- Oberfläche SCHWARZ PREMIUM nur für die Umfassung 8 cm
- Der 90 Grad-Anschluss ist nur für Zargen mit Umfassung 8 cm lieferbar.  
Aufpreis für den 90 Grad-Anschluss
- Elektrischer Türöffner
- Verstärkung für Türschließer
- Preis für Block- und Umfassungszarge für zweiflügelige Türen: + **30 %**
- Bewegliches Eckschutzprofil 2 cm und Standardprofil für die Zarge, für alle Oberflächen und CPL 0,2 und Lack
- Erweiterung 120 mm auf eine ungefälzte Zarge mit Oberfläche und CPL 0,2 lackiert
- Die Zargen können im Bereich 500-520 mm – gefertigt werden, Zuzahlung für alle 2 cm, basierend auf dem Preis der Zarge **400-420 mm** (gilt nicht für lackierte Zargen)
- Preise für Durchgangszarge für gefälzte und ungefälzte Türen mit Breiten 60, 70, 80, 90, 100 identisch als für Umfassungszarge für gefälzte Türen
- Preise für Durchgangszarge für gefälzte und ungefälzte Türen mit Breiten 110, 120, 130, 140, 150, 160, 170, 180, 190 identisch wie Preise für Umfassungszargen für zweiflügelige gefälzte Türen

Dieser Katalog ist kein kommerzielles Angebot. Es ist auch keine Grundlage für die Einreichung von Reklamationen.  
Die präsentierten Fotos sind Beispielbilder, keine tatsächlichen Produktfotos.



Die Garantiekarte und die Installationsanleitung sind dem Produkt beigelegt.

Dieser Katalog dient als anschauliches Informationsmaterial und enthält aktuelle Preise sowie die aktuelle Produktverfügbarkeit.

Der Hersteller behält sich das Recht vor, Preise und verfügbare Waren ohne vorherige Ankündigung zu ändern. Farbmuster können sich tatsächlich von den in diesem Katalog vorgestellten unterscheiden. Bitte vergleichen Sie die Farben mit den Originalmustern unserer Vertriebspartner.

Die Abbildungen im Katalog dienen nur zur Veranschaulichung, wobei bei unterschiedlichen Flügelbreiten unterschiedliche Größenverhältnisse der einzelnen Elemente auftreten können.

Wir behalten uns das Recht auf Druckfehler vor.

Der Katalog stellt kein Angebot im Sinne des Gesetzes dar und wird nur zu Informationszwecken veröffentlicht.

Die Auswahl der Türen sollte auf der Grundlage des technischen Entwurfs des Gebäudes erfolgen, der unter Berücksichtigung der geltenden Normen und Vorschriften sowie der Nutzungsintensität und -bedingungen entwickelt wurde. EQADO bietet mehrere Varianten an, aber ihre Wahl bleibt dem Käufer überlassen, da nur der Käufer oder eine in seinem Namen handelnde Person den Zweck und die Nutzungsbedingungen des bestellten Produkts kennt. Zulassungen und Zertifikate zum Herunterladen unter [www.erkado.pl](http://www.erkado.pl).

Producent:  
ERKADO Sp. z o.o.  
[www.erkado.pl](http://www.erkado.pl)

---

Eko-Okna S.A.      ul. Spacerowa 4      47-480 Kornice  
[www.ekookna.com](http://www.ekookna.com)